

xiaomi

Electric Scooter 4 Lite elektromos roller Használati útmutató

A termék használata előtt olvassa el figyelmesen ezt a használati útmutatót, és őrizze meg későbbi felhasználásra.



Biztonsági emlékeztető



⚠ Mindig kerülje ki az akadályokat!

Ügyeljen a biztonsági kockázatokra

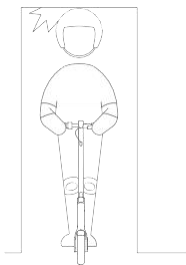

⚠ Vigyázzon, hogy ne üsse be a fejét ajtófélfába, liftajtóba vagy egyéb fej fölégi akadályokba.

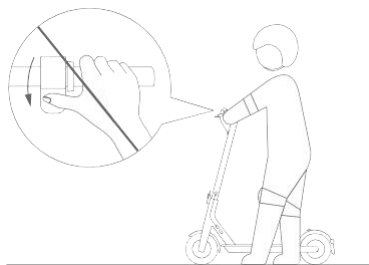

⊗ Ne nyomja meg a gyorsítót, miközben a roller mellette gyalogol.

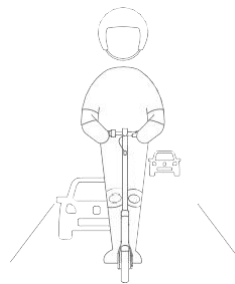

⊗ Ha a helyi előírások másképpen nem szabják meg, tilos és törvénybe ütköző rollerrel közlekedni közúton, autópályán és gyorsforgalmi úton.

Ne próbáljon ki veszélyes dolgokat



⊗ Ne akasszon táskát vagy egyéb nehéz tárgyat a kormányra.

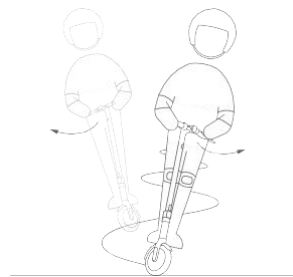

⊗ Ne változtasson hirtelen irányt, ha nagy sebességgel halad.

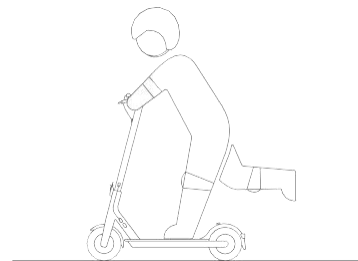

⊗ Ne álljon a rolleren egy lábbal.

Ügyeljen a biztonsági kockázatokra

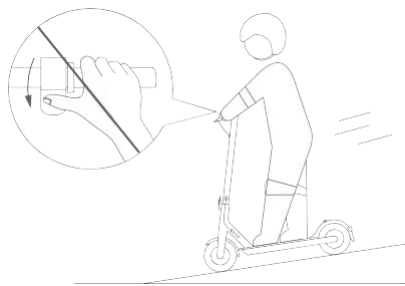

- ✘ Lejtőn ne gyorsítson, és időben fékezzen, hogy legyen ideje lelassítani. Meredek lejtőn szálljon le a rollerről, és tolja azt.

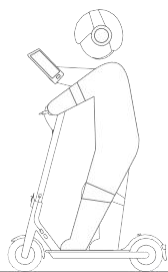

- ✘ Ne használjon mobiltelefont és ne viseljen fej- vagy fülhallgatót a roller használatakor.

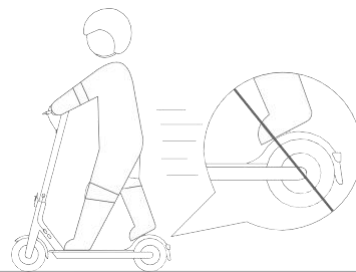

- ✘ Ne tartsa a lábát a hátsó sárvédőn.



- ✘ Menet közben ne engedje el a kormányt.



- ✘ Ne használja a rollert esőben. Ne haladjon át pocsolján vagy egyéb (vizes) akadályon.



- ✘ Ne vigyen a rolleren utast, még gyermeket sem.

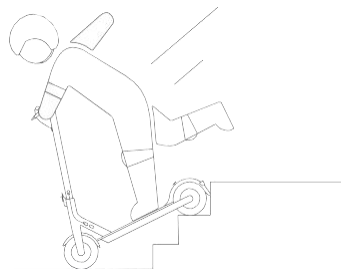

- ✘ Ne próbáljon lépcsőn felfelé vagy lefelé haladni, és ne próbáljon meg akadályokon átugratni.

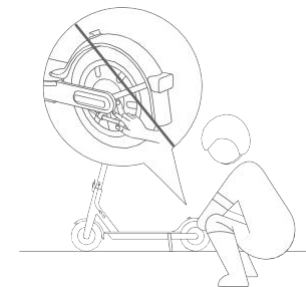

- ✘ Ne érjen a mechanikus fékhez.

A termék áttekintése

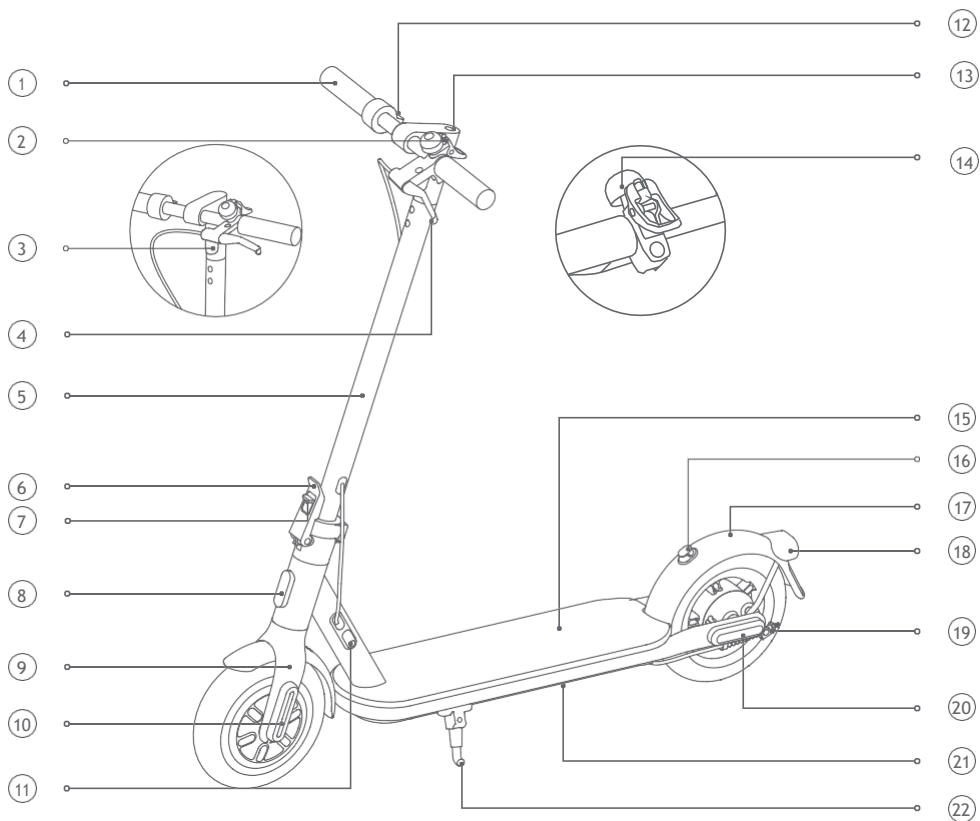

- | | |
|--------------------------|---------------------------------------|
| ① Kormány | ⑫ Gyorsító |
| ② Szorítógyűrű és csengő | ⑬ Vezérlőpanel és be-/kikapcsoló gomb |
| ③ Első lámpa | ⑭ Csengő |
| ④ Fékkar | ⑮ Alaplemez |
| ⑤ Kormányzár | ⑯ Kampó |
| ⑥ Gyorskioldó kar | ⑰ Hátsó sárvédő |
| ⑦ Gyorskioldó kar zárja | ⑱ Hátsó lámpa és hátsó fényvisszaverő |
| ⑧ Első fényvisszaverő | ⑲ Mechanikus fék |
| ⑨ Első villa | ⑳ Oldalsó fényvisszaverő |
| ⑩ Kerékajtó motor | ㉑ Akkumulátortartó rekesz |
| ⑪ Töltőcsatlakozó | ㉒ Kitámasztó |

Vezérlőpanel és be-/kikapcsoló gomb

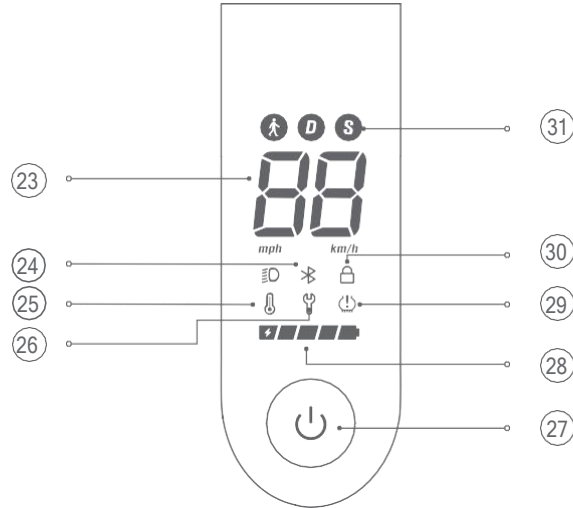

- 23 **Sebességmérő:** Működés közbeni aktuális sebességet mutatja. Ha a roller hibát észlel, hibakód jelenik meg rajta. Amikor a roller tölt, az aktuális akkumulátortöltöttséget mutatja.
- 24 **Bluetooth:** Amikor az ikon világítani kezd, az azt jelzi, hogy a roller sikeresen csatlakozóG a mobilkészítőhöz.
- 25 **Hőmérséklettel kapcsolatos figyelmeztetés:** Ha az akkumulátor hőmérséklete túl alacsony vagy túl magas, a hőmérő ikon világít. Ez a gyorsítás mértékének csökkenéséhez, és esetlegesen töltési problémákhoz is vezethet. Tovább használhatja vagy töltheti a rollert, amint az akkumulátor hőmérséklete visszatért a normál üzemi tartományba.

- 26 **Hibaértesítés:** Ha megjelenik a piros csavarkulcs ikon, az azt jelzi, hogy a roller hibát észlelt.
- 27 **Be-/kikapcsológomb:** Nyomja meg a gombot a roller bekapcsolásához, a kikapcsoláshoz pedig tartsa nyomva 2-3 másodpercig. Amikor a roller be van kapcsolva, nyomja meg a gombot az első lámpa be- vagy kikapcsolásához, és duplán megnyomva válthat az üzemmódok között.
Megjegyzés: A roller automatikusan kikapcsol, ha 10 percnél több ideig készenléti üzemmódban van. A készenléti üzemmód azt jelenti, hogy a roller be van kapcsolva, de nem mozog, és eközben nem tölt és nincs zárva.
- 28 **Akkumulátortöltöttség:** Az akkumulátortöltöttséget 5 vonal jelzi, és az egyes vonalak a teljesen feltöltöttG akkumulátor kb. 20%-os egységét jelölik.
- 29 **Kerekek felfújása:** Ha ez az ikon világít, az azt jelzi, hogy ideje elvégezni a kerekek karbantartását. Ellenőrizze a kerekekben lévő nyomást, és mihamarabb fújja fel a kerekeket, hogy ne érhesse azokat kár az elégtelen keréknyomás miatt. A javasolt keréknyomás 50 psi (3,45 bar).
Megjegyzés: A karbantartás elvégzése után kapcsolja ki a kerekek felfújásával kapcsolatos emlékeztetőt az alkalmazás utasításait követve.
- 30 **Zár:** Amikor az ikon világítani kezd, az azt jelzi, hogy a roller zárva van. A zárolást a Mi Home / Xiaomi Home alkalmazáson keresztül oldhatja fel.
- 31 **Üzemmódok:** A gyalogos üzemmódot jelöli, és a maximális sebességhatára 6 km/h. Az üzemmód engedélyezésekor a hátsó lámpa pirosan villog. A "D" a standard üzemmódot jelöli. Az "S" a sport üzemmódot jelöli, és nagy sebességgel való haladást tesz lehetővé; javasoljuk, hogy ezt az üzemmódot csak akkor használja, ha már magabiztosan elsajátította a roller használatát.

A csomag tartalma



Elektromos roller



Használati útmutató



Fontos tájékoztató



Műszaki leírás



Imbuszkulcs



5 db csavar
(ebből 1 tartalék)

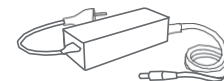

Akkumulátortöltő



Hosszabbítócső

Összeszerelés és üzembe helyezés

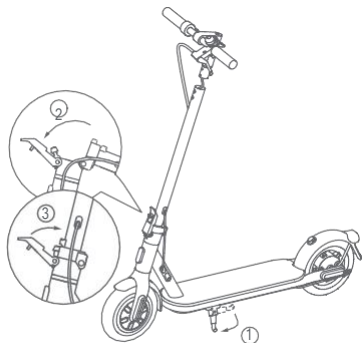

- 1** Tegye ki az kitámasztót, és emelje a kormányzárat teljesen álló helyzetbe. Ezután tolja be egészen a gyorskioldó kart.

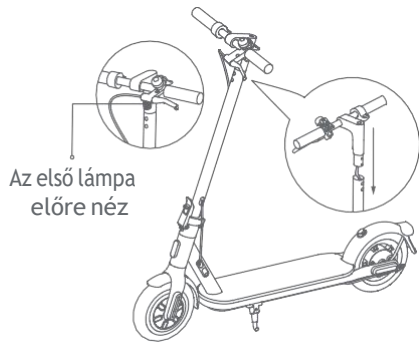

- 2** Szerelje fel a kormányt a kormányzárra. Ügyeljen arra, hogy felhelyezéskor a kormány a megfelelő irányban legyen.

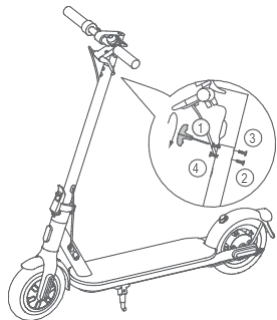

- 3** A számokkal jelölt sorrendet követve húzza meg (de ne teljesen) a csavarokat a mellékelt imbuszkulccsal. Ellenőrizze a kormány állását, és ha megfelelő, szorosan húzza meg a csavarokat.

A roller töltése

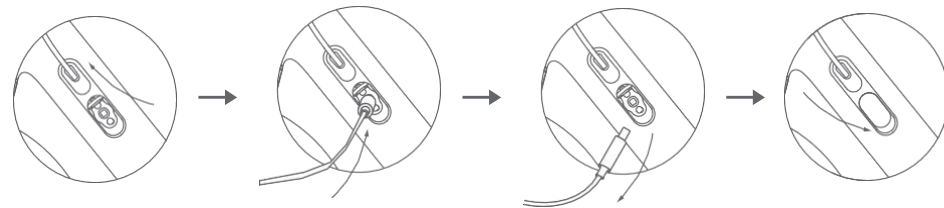

Emelje fel a gumifedelel. → Csatlakoztassa az akkumulátortöltőt a töltőcsatlakozóhoz. → Amikor a töltés befejeződik, válassza le az akkumulátortöltőt a töltőcsatlakozóról. → Helyezze vissza a gumifedelel.

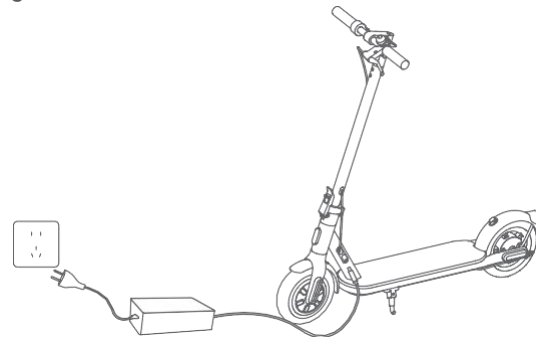

A roller akkor töltődik fel teljesen, amikor az akkumulátortöltő LED-es jelzőfénye pirosról zöldre vált.



Ha a roller körülbelül egy hónapig ki van kapcsolva, és az akkumulátorának töltöttsége 30%-nál alacsonyabb, a roller alvó üzemmódba lép. Ebben az esetben a roller nem kapcsolható be. Az alvó üzemmódból való kilépéshez töltse a rollert körülbelül három másodpercig az akkumulátor aktiválásához.

Csatlakoztatás a Mi Home/Xiaomi Home alkalmazáshoz

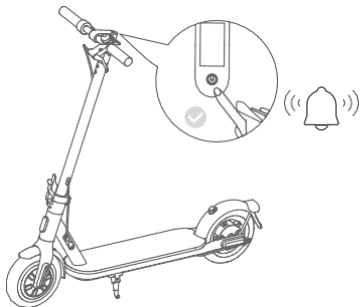

- 1** Aktiválás előg a roller bekapcsolt állapotban folyamatosan hangjelzést hallat, és a sebessége 10 km/h-ra korlátozódik. A rollert első használat előg aktiválni kell a Mi Home / Xiaomi Home alkalmazáson keresztül.

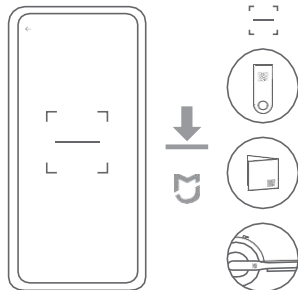

- 2** A Mi Home/Xiaomi Home alkalmazás letöltéséhez olvassa be a QR-kódot, amelyet a vezérlőpanelen, az alaplemez jobb oldalán vagy az idegen nyelvű használati útmutató hátoldalán talál.

Megjegyzés: A QR-kód a rollere egyedi azonosítója. Ügyeljen a QR-kód épségére.

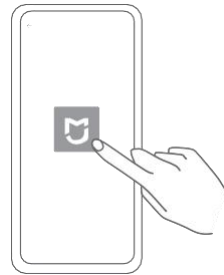

- 3** Nyissa meg a Mi Home / Xiaomi Home alkalmazást.

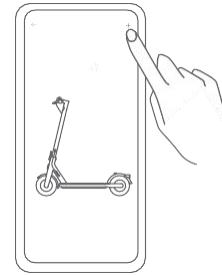

- 4** Az alkalmazás kezdőlapján koppintson a jobb felső sarokban található „+” jelre, és olvassa be ismét a QR-kódot a vezérlőpanelen, az alaplemez jobb oldalán vagy az idegen nyelvű használati útmutató hátoldalán. Ezután kövesse az alkalmazásban megjelenő utasításokat a roller hozzáadásához.

Csatlakoztatás a Mi Home/Xiaomi Home alkalmazáshoz

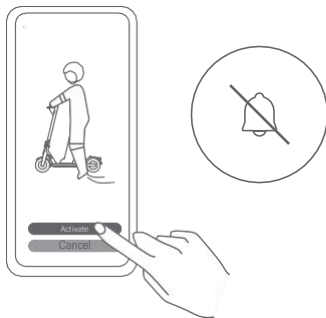
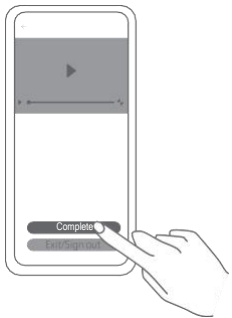

- 5** Tekintse meg az útmutató videót. Ne lépjen ki a videóból, mielőtt végignézte volna. Máskülönben az aktiválás megszakad.

- 6** A roller aktiválásához koppintson az Activate (Aktiválás) lehetőségre. Amint aktiválta a rollert, a hangjelzés abbamarad, és a sebességkorlátozás megszűnik.

Megjegyzések:

- Az alkalmazás neve Európában (Oroszország kivételével) Xiaomi Home. Az eszközén feltüntetett alkalmazásnevet tekintse az alapértelmezésnek.
- Előfordulhat, hogy időközben sor került az alkalmazás frissítésre; kérjük, kövesse az utasításokat az alkalmazás jelenlegi verziójának megfelelően.

Bluetooth visszaállítása

Ügyeljen arra, hogy a roller legyen bekapcsolva. A visszaállításhoz nyomja meg a gyorsítót, és ezzel egyidőben nyomja meg 5 alkalommal a be-/kikapcsoló gombot. Amikor a roller hangjelzéseket kezd adni, a Bluetooth-kapcsolat sikeresen visszaállt.

Gyári beállítások visszaállítása

Ügyeljen arra, hogy a roller legyen bekapcsolva. Szorítsa le a fékkart, és ezzel egyidőben tartsa nyomva a gyorsítót és a be-/kikapcsoló gombot 7 másodpercig. Amikor hall egy hangjelzést, a roller beállításai visszaálltak a gyári állapotba. Ez a művelet teljesen törli a rolleren tárolt adatokat. Kérjük, alkalmazza körültekintően.

Megjegyzés: A roller gyári beállításait nem lehet visszaállítani menet közben vagy zárolt állapotban.

A roller használata

1 Használat előtt

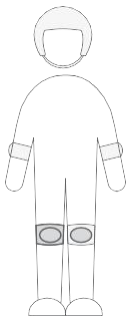

A használat megkezdése előG viseljen sisakot, valamint könyök- és térdvédőt.

Megjegyzés: Használat előG ellenőrizze a keréknyomást. A javasolt keréknyomás 50 psi (3,45 bar).

2 Indítás és gyorsítás



Lépjen az alaplemezre az egyik lábával, a másikkal pedig lassan rúgja el magát a földről.

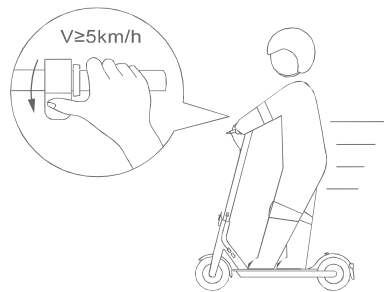

Amint a roller mozgásba lendül, helyezze mindkét lábát az alaplemezre, és óvatosan nyomja meg a gyorsítót. A gyorsító akkor használható, ha a roller sebessége elérte az 5 km/h-t.

3 Kormányzás

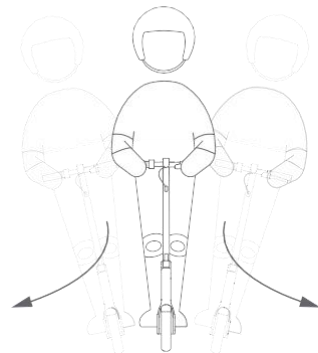

Amikor kanyarodik, dőljön el a kormányzási irányba, és lassan fordítsa el a kormányt.

4 Lassítás, fékezés és parkolás

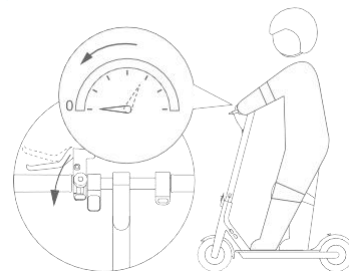

A lassításhoz engedje fel a gyorsítót. A sebesség csökkentéséhez bekapcsolhatja az energia-visszanyerési funkciót. Vészfékezéshez erősen szorítsa le a fékkart.

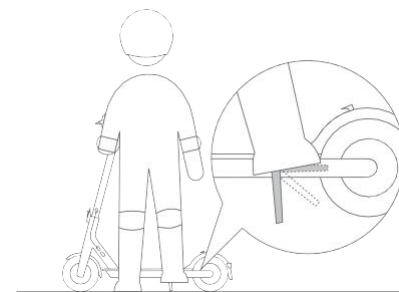

Amikor a roller lelassít vagy megáll, helyezze az egyik lábát a földre leszállás közben. A roller parkolásakor tegye ki az kitámasztót.



Parkolásakor zárolhatja a rollert, hogy mások engedély nélkül ne használhassák.

A roller zárolása és a zárolás feloldása

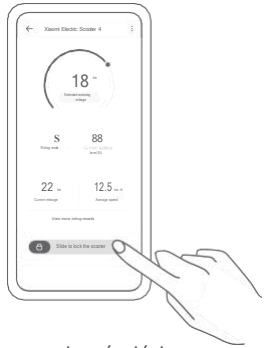

Csúsztassa el a zároláshoz

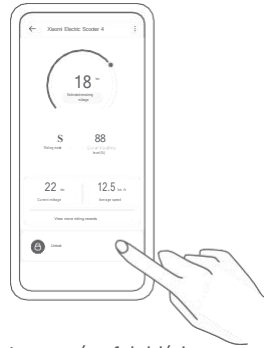

Koppintson rá a feloldáshoz

- Amikor a roller zárolt állapotban van, a motor zárva van, és a vezérlőpanel összes ikonjának a jelzőfénye automatikusan kialszik, kivéve a Bluetooth ikont és a zárolást jelző ikont. Ha a roller a Bluetooth-kapcsolati hatótávolságon kívülre kerül, a kapcsolat megszakad, és az ikon jelzőfénye kialszik.
- Miután zárolta a rollert az alkalmazásban, a motor zárva lesz, és a be-/kikapcsológomb nem reagál. Ha a rollert erővel elmozdítják, az első kereke nem fog rendeltetésszerűen mozogni, és életbe lép a gurulásgátlás, valamint az elektromos riasztó és az alkalmazásban megjelenő rezgő riasztás. Ez a funkció azonban önmagában nem képes megakadályozni, hogy a rollert ellopják. Kérjük, ügyeljen a roller biztonságára. A roller automatikusan kikapcsol 24 órányi zárolás után, és bekapcsolás után is zárolva marad. A roller zárolásának feloldásához koppintson az Unlock (Zárolás feloldása) lehetőségre az alkalmazásban. A roller zárolása fogyasztja az akkumulátor töltőszintjét. Kérjük, körültekintően használja ezt a funkciót.

Megjegyzés: A telefonja csak akkor fog rezgő riasztást adni, ha a Mi Home/Xiaomi Home alkalmazásban meg van nyitva a roller képernyője.

Összecsukás/szétnyitás és hordozás

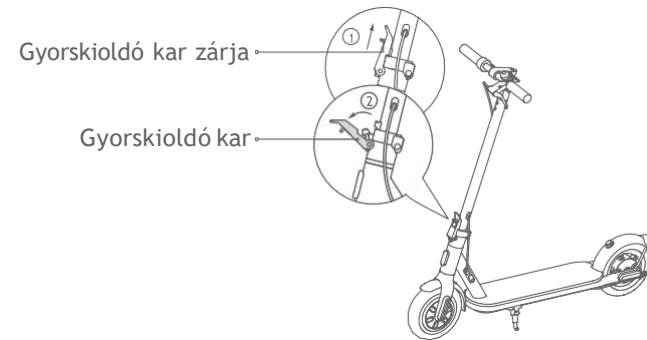

- 1 Összecsukás előtt ügyeljen arra, hogy a roller legyen kikapcsolva és ne legyen töltés alatt. Tartsa a rollert a kormányzárnál fogva, emelje fel a gyorskioldó kar zárját, és húzza ki gyorskioldó kart.

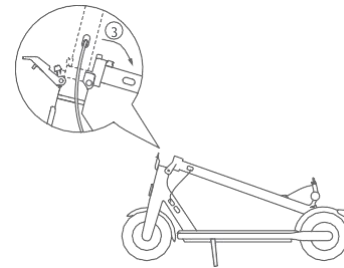

- 2 Hajtsa le a kormányzárát.

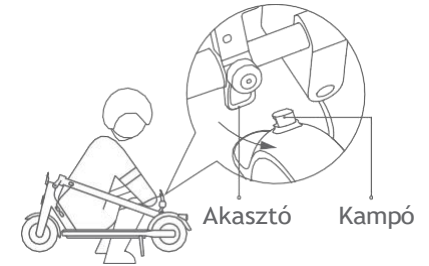

- 3 Igazítsa az akasztót a kampóhoz, és rögzítse azokat egymáshoz.

Összecsukás/szétnyitás és hordozás

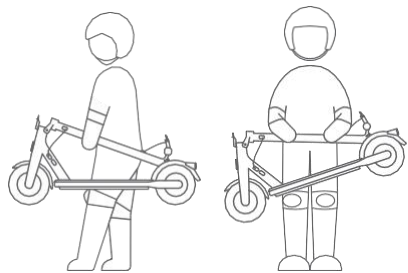

- 4** Hordozáshoz fogja a kormányzárat az egyik vagy mindkét kezében.

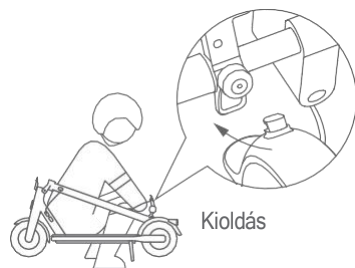

- 5** A roller szétnyitásához húzza felfelé az akasztót, hogy leválassza azt a kampóról.

Mechanikus fék beállítása

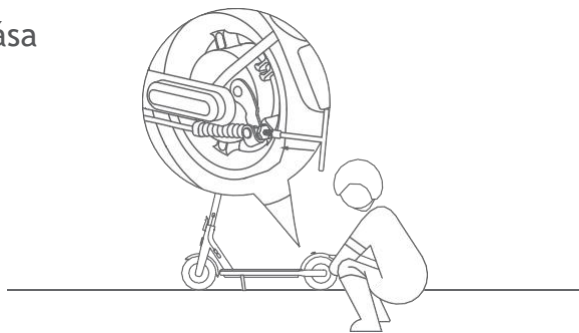

Szerszám: 14 mm-es T-imbuzkulcs (a felhasználónak kell biztosítani).

Beállítás előtt figyeljen arra, hogy a roller legyen kikapcsolva és ne legyen töltés alatt. Ha a fék túl szoros, a szerszámmal lazítsa meg az anyát a csavarrúdon az óramutató járásával ellentétes irányban, így kissé megrövidítve a fékkábel alsó, kiálló részét. Ha a fék túl laza, a szerszámmal lazítsa meg az anyát a csavarrúdon az óramutató járásával egyező irányban, így kissé meghosszabbítva a fékkábel alsó, kiálló részét.

A kerekek felfújása



- 1** Csatlakoztassa a pumpát a hosszabbítócsőhöz.



- 2** Távolítsa el a kerékszelepsapkát, és stabilan csatlakoztassa a pumpát a szelephez.

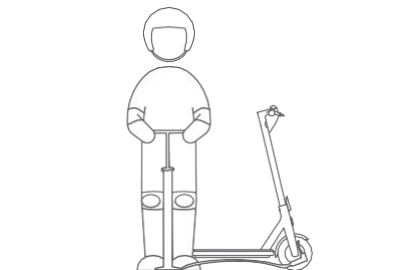

- 3** Fújja fel a kereket.

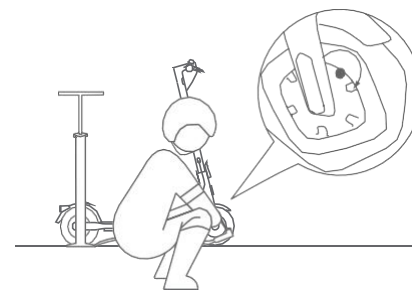

- 4** Távolítsa el a kerékszelepsapkát, és stabilan csatlakoztassa a hosszabbítócsövet a szelephez.

 Havonta ellenőrizze a keréknyomást, és ha túl alacsony szintre esik, fújja fel a kerekeket. A javasolt keréknyomás 50 psi (3,45 bar).

A termék, a tartozékok és a kezelőfelület jelen használati utasításban szereplő ábrái csak tájékoztatásul szolgálnak. A tényleges termék és funkciói a későbbi fejlesztések miatt eltérők lehetnek.

További információkért látogasson el a www.mi.com weboldalra

A részletes e-kézikönyvért keresse fel a következő weboldalt: www.mi.com/global/service/userguide.

Az idegen nyelvű útmutató hátoldalán található QR-kód a roller egyedi azonosítója, és a roller vezérlőpaneljén és az alaplemez jobb oldalán is megtalálható. Segítségével csatlakoztatható a roller a Mi Home/Xiaomi Home alkalmazással, és fontos információkat tartalmaz, amelyek a roller aktiválásához szükségesek. Kérjük, ügyeljen a QR-kód épségére.

A termék jellemzői, technikai paraméterei, a kezelés, irányítás módja, valamint a csomag tartalma előzetes értesítés nélkül megváltozhatnak.



Kínában készült