

# KingSmith Walkingpad Treadmill X21

## Használati utasítás

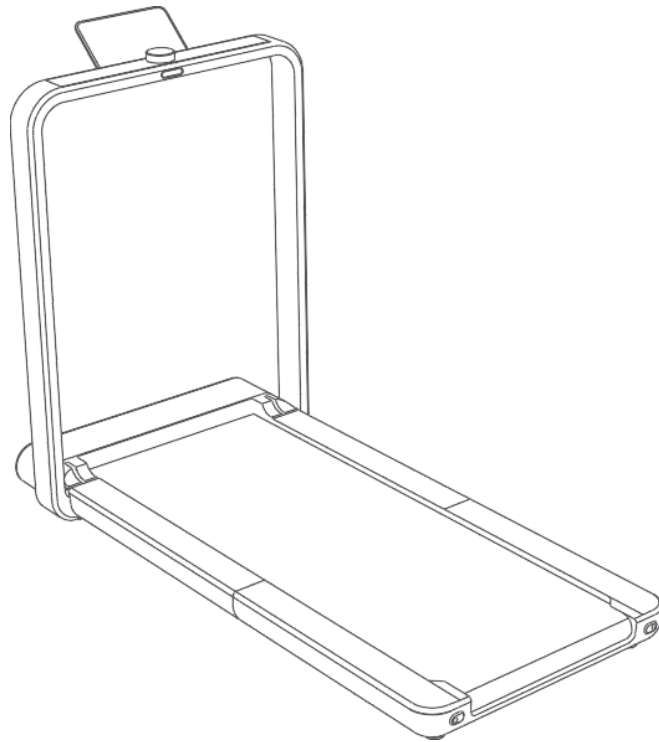

Használat előtt kérjük alaposan olvassa át a használati utasítást és őrizze meg későbbi használatra.

Modell: TRX21F



Gyártó: Beijing Kingsmith Technology Co., Ltd.

Cím: Floor 4, Building 25, Area 18, ABP Park, Fengtai, Beijing, China.

MADE IN CHINA

Figyelmeztetés: A felhasználót figyelmeztetjük, hogy a megfelelőségért felelős fél által kifejezetten nem jóváhagyott változtatások vagy módosítások érvényteleníthetik a felhasználó jogosultságát a berendezés üzemeltetésére.

## Megfelelőségi nyilatkozat

A forgalomba hozó kijelenti, hogy a készülék megfelel a rendeltetésszerű használatnak és az előírásoknak megfelelően termékmatricával, jótállási jeggyel és magyar nyelvű használati útmutatóval kerül forgalomba. A gyártó által közzétett nyilatkozat alapján a termék CE megfelelőségi jellel kerül a forgalomba a 79/1997.(XXII.31.) IKIM rendelet 5.§ (1) bekezdésének megfelelően.

Ez az eszköz megfelel az FCC-szabályok 15. részének. A működésre a következő két feltétel vonatkozik: (1) ez az eszköz nem okozhat káros interferenciát, és (2) ennek az eszköznek el kell fogadnia minden interferenciát, beleértve a nem kívánt működést okozó interferenciát is.

MEGJEGYZÉS: Ezt a berendezést tesztelték, és úgy találták, hogy megfelel a B osztályú digitális eszközökre vonatkozó határértékeknek, az FCC-szabályok 15. része szerint. Ezeket a határértékeket úgy alakították ki, hogy ésszerű védelmet nyújtsanak a káros interferenciák ellen lakossági telepítés során. Ez a berendezés rádiófrekvenciás energiakommunikációt generál, használ és sugározhat. Azonban nincs garancia arra, hogy egy adott telepítés során interferencia lép fel. Azonban nincs garancia arra, hogy egy adott telepítés során interferencia lép fel.

Ha ez a berendezés káros interferenciát okoz a rádió- vagy televízióvetelben, ami a berendezés ki- és bekapcsolásával állapítható meg, a felhasználónak arra biztatjuk, hogy próbálja meg kiküszöbölni az interferenciát az alábbi intézkedések közül egy vagy több segítségével:

- Irányítsa át vagy helyezze át a vevőantennát.
- Növelje a távolságot a berendezés és a vevő között.
- Csatlakoztassa a berendezést a vevőegységtől eltérő áramkörön lévő aljzathoz.
- Kérjen segítséget a kereskedőtől vagy egy tapasztalt rádió-/TV-szerelőtől.

## FCC sugárterhelési nyilatkozat

Ez a berendezés megfelel az FCC szabályozatlan környezetre vonatkozó sugárterhelési határértékeinek. Ezt az adót nem szabad más antennával vagy adóval együtt elhelyezni, illetve együtt használni.

Ezt a készüléket csak megfelelően földelt aljzathoz csatlakoztassa. Lásd a földelési utasításokat.

Ezt a készüléket nem használhatják csökkent fizikai, érzékszervi vagy mentális képességekkel rendelkező, vagy tapasztalattal és tudással nem rendelkező személyek, kivéve, ha a biztonságukért felelős személy felügyeli őket, vagy nem utasította őket a készülék használatára vonatkozóan. Tartsa távol a 13 év alatti gyermekeket a készüléktől.

Az áramütés kockázatának csökkentése érdekében ez a készülék polarizált csatlakozóval rendelkezik (az egyik penge szélesebb, mint a másik). Ez a csatlakozó csak egyféleképpen illeszkedik a polarizált aljzatba. Ha a dugó nem illeszkedik teljesen a konnektorba, fordítsa meg a dugót. Ha továbbra sem illeszkedik, forduljon szakképzett villanszerelőhöz a megfelelő aljzat felszereléséhez. Semmilyen módon ne cserélje ki a csatlakozót.

A készülék háztartási használatra készült.



**VESZÉLY** - Az áramütés kockázatának csökkentése érdekében:

Használat után és tisztítás előtt mindig húzza ki a készüléket az elektromos hálózatról.

**FIGYELMEZTETÉS** - Az égési sérülések, tűz, áramütés vagy személyi sérülés kockázatának csökkentése érdekében:

- 1) A készüléket soha nem szabad felügyelet nélkül hagyni, ha csatlakoztatva van. Húzza ki a konnektorból, ha nem használja, és mielőtt felhelyezi vagy kiveszi az alkatrészeket.
- 2) Szigorú felügyeletre van szükség, ha a készüléket gyermekkorúak, rokkantak vagy fogyatékkal élők használják, azok közelében vagy azok közelében használják.

- 3) A készüléket csak a jelen kézikönyvben leírt rendeltetésszerű használatra használja. Ne használjon a gyártó által nem javasolt tartozékokat.
- 4) Soha ne használja a készüléket, ha sérült a kábele vagy a csatlakozódugója, ha nem működik megfelelően, ha leejtették, megsérült vagy vízbe esett. Vigye vissza a készüléket egy szervizközpontba vizsgálatra és javításra.
- 5) Ne szállítsa a készüléket a tápkábelnél fogva, és ne használja a vezetéket fogantyúként.
- 6) Tartsa távol a vezetéket felforrósodott felületektől.

- 7) Soha ne ejtsen le vagy dugjon be semmilyen tárgyat semmilyen nyílásba.
- 8) Ne használja a szabadban.
- 9) Ne működtesse olyan helyen, ahol aeroszolos (spray) termékeket használnak, vagy ahol oxigént adagolnak.
- 10) A leválasztáshoz fordítsa az összes vezérlőt kikapcsolt helyzetbe, majd húzza ki a dugót a konnektorból.

## **Tartalom**

- 1.1 Termék és tartozékok
- 1.2 Funkcionális diagram
- 1.3 Útmutató az első használathoz
- 1.4 Üzemeltetési utasítások
- 1.5 Védjegy és jogi nyilatkozat
- 1.6 Biztonsági intézkedések
- 1.7 Ápolás és karbantartás
- 1.8 Csere és ártalmatlanítás

# Üdvözljük!

---

Köszönjük, hogy a KingSmith WalkingPad Futópadot (a továbbiakban: "Futópad") választotta, amely egyszerű, kiváló és innovatív megjelenéssel büszkélkedhet. A futópad használói élvezhetik az otthoni edzést, és javíthatják életük minőségét. A futópad kizárólag otthoni használatra szolgál, nem üzleti, lízing- vagy közszervezeti célokra.

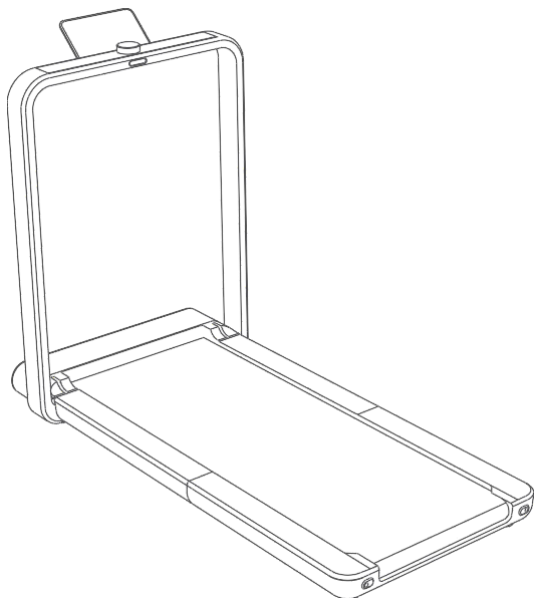

Teljesítményindex	Részletes paraméterek
Alkalmazható életkor	14-60 év
Sebességtartomány	1-12 km/h
Futófelület	460x1210 mm
Maximum terhelhetőség	110 kg
Frekvencia	50/60 Hz
Feszültség	100-127 V~
Teljesítmény	918 W
Nettó súly	37 kg
Kihajtott méretek	1419x711x1053 mm
Összecsukott méretek	1007x711x225 mm

## 1.1 Termék és tartozékok

---

Kérjük, gondosan ellenőrizze, hogy a csomagolódobozban található elemek sértetlenek-e, és forduljon a kereskedőhöz, ha hiányzik vagy sérült.

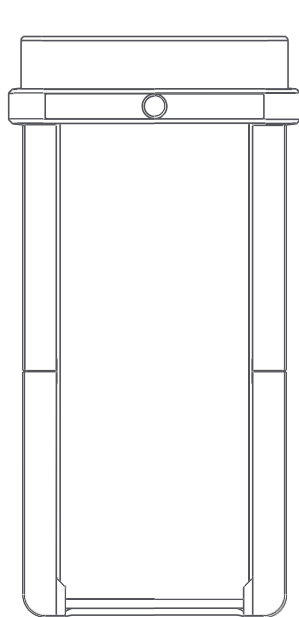

### Kiegészítők



Töltőkábel



Telefontartó



Biztonsági kulcs



Csavarkulcs



Szilikonolaj



Használati utasítás

## 1.2 Funkcionális diagram

---

### 1. Kihajtott állapot

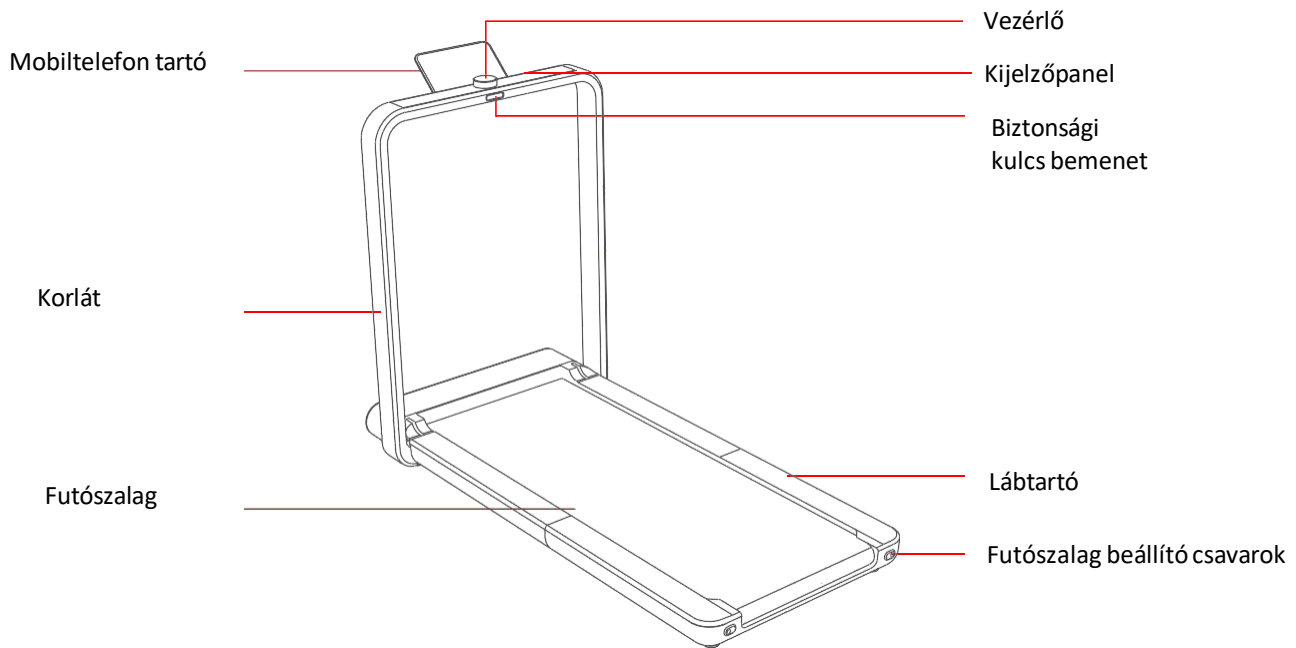

### 2. Összecsukott állapot

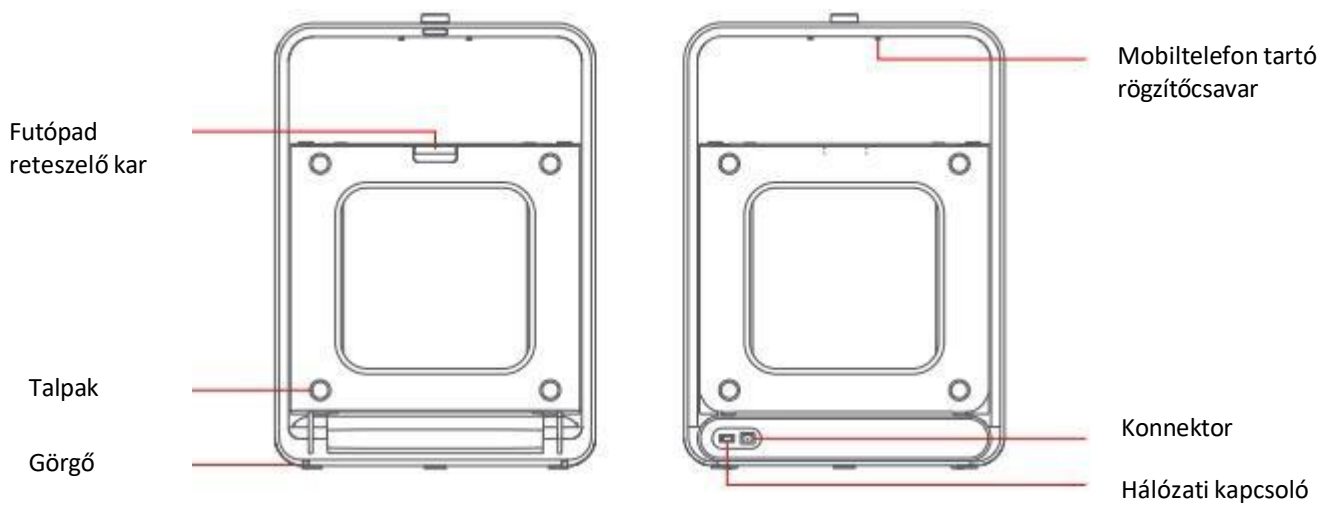

### 3. Kijelzőpanel funkciói

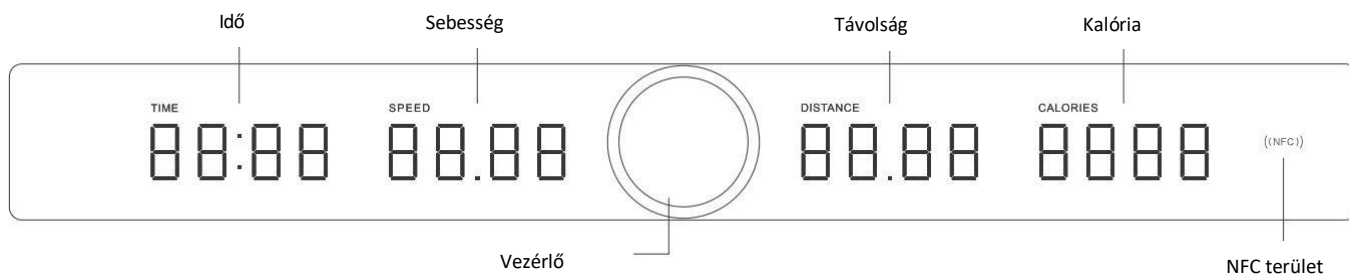

### 1.3 Útmutató az első használathoz



4. Mielőtt eltolná vagy elhúzná a futópadot, győződjön meg arról, hogy a futópad le van zárva, és sík talajon van elhelyezve.

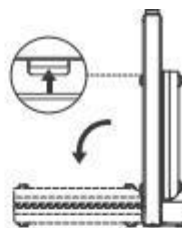

3. Húzza fel a futópad reteszelő karját a futópad kioldásához, és lassan nyissa le.

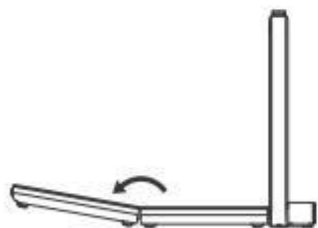

2. Hajtsa ki a futópadot, állítsa a futószalagot középső helyzetbe, lassan hajtsa ki és nyomja meg a futópadot, vagy forgassa el az alsó lábpárnát, hogy teljesen lapos legyen.



1. Vegye ki a mobiltelefon-tartót a tartozékdobozból, kössön két nagy lyukat a kapaszkodó alatti rögzítőcsavarokhoz, majd nyomja a lyukak keskeny vége felé, így rögzítse a mobiltelefon-tartót a korláthoz.



8. Vegye ki a biztonsági kulcsot a tartozékdobozból, és helyezze be a kapaszkodó közepén lévő biztonsági kulcs foglalatba.

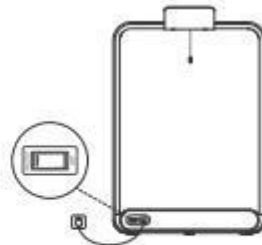

7. A tápkábel csatlakoztatása után kapcsolja be a futópád kapcsolót.



6. Olvassa be a fenti QR-kódot, vagy keressen rá a „KS Fit” kifejezésre az APP Store vagy a Google Play alkalmazásban a telepítés és a regisztráció befejezéséhez.



5. A futópád használata előtt nyissa meg az alkalmazást, adja hozzá és kösse össze a futópádot az utasításokat követve.

## 1.4 Üzemeltetési utasítások

### 1. Kezden futni



4. A futópád bekapcsolása után a kijelzőpanel világít, és az összes paraméter alapértelmezés szerint "0"-ként jelenik meg.

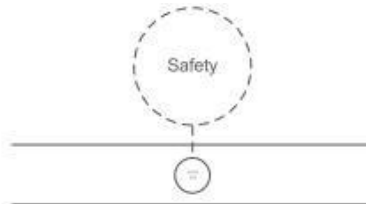

3. Ha a biztonsági kulcs nincs behelyezve, a "Biztonság" üzenet jelenik meg, és a "SAFE" mód aktiválódik. Ha nem sikerül elindítani a futópádot, helyezze be a biztonsági kulcsot.

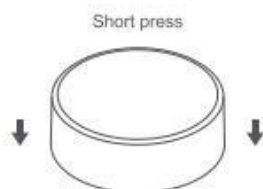

2. Miután a forgatható vezérlőt 3 másodpercig röviden lenyomva tartja az alapértelmezett módban, a futópád lassan elindul.

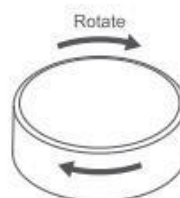

1. A gyorsításhoz forgassa el a forgatható vezérlőt az óramutató járásával megegyező irányba. A lassításhoz forgassa a forgatható vezérlőt az óramutató járásával ellentétes irányba.



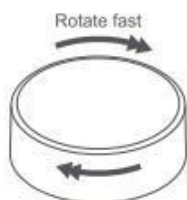

8. Gyors sebességszabályozás: Forgassa el gyorsan a forgatható vezérlőt a sebességszintek váltásához, amelyek 1 km/h, 3 km/h, 6 km/h, 9 km/h és 12 km/h között válthatók.

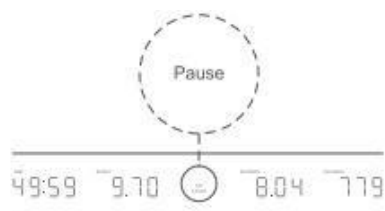

7. Miután mozgás közben röviden megnyomja a forgatható vezérlőt, vagy miután az üresjárat 5 percig tart, a futópad lassan leáll és szünet állapotba lép. Ezután nyomja meg ismét röviden a forgatható vezérlő gombot a futópad újraindításához, amely visszaáll a szünet előtti eredeti



6. Szünet módban, miután a forgatható -vezérlőt 2 másodpercig lenyomva tartja, vagy 180 másodpercig nem végez semmilyen műveletet, a futópad leáll, és minden paraméter alapértelmezés szerint „0”-ra áll vissza.



5. Az edzés befejezése után kapcsolja ki a főkapcsolót, és húzza el a tápkábelt.

## 2. A Forgatható Vezérlő képernyőn megjelenő egyéb állapotok

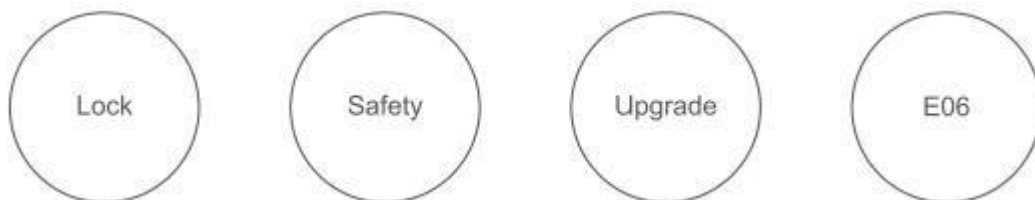

A speciális állapotra vonatkozó utasítások a Forgatható Vezérlő képernyőn is megjelennek. Mivel a futópad rendszert rendszeresen frissítik és optimalizálják, előfordulhat, hogy bizonyos műveleteket módosítani kell, ezért kérjük, tekintse meg a ténylegesen birtokolt futópadot.

## 3. Készenlét és ébresztés

Készenléti módban (minden paraméter "0"-ként jelenik meg), ha a Forgatható Vezérlőt 3 másodpercig hosszan lenyomva tartják, vagy a futópadot 5 percig tétlenül tartják, a futópad készenléti állapotba kapcsol, és a panel lámpák kialszanak. ki. Készenléti módban nyomja meg röviden a Forgatható Vezérlőt a futópad felébresztéséhez.

## 4. Hibakód

- E01: Szoftver túláram
- E02: Hardver túláram
- E03: Az IPM modul túlmelegedése
- E04: Feszültségcsökkenés elleni védelem
- E05: Túlfeszültség elleni védelem
- E06: Motor nyitott fázisú védelem
- E07: Motorzár-rotor védelem
- E08: Érzékelő hiba
- E09: A motor nem indul el
- E12: Motor túláramvédelem
- E13: Túlterhelés elleni védelem
- E14: Hall jelvesztés
- E15: Kommunikációs hiba

## 1.5 Védjegy és jogi nyilatkozat

A KingSmith WalkingPad Treadmill sorozattal kapcsolatos különféle szabadalmakat a Beijing Kingsmith Technology Co., Ltd. (röviden: KingSmith) fejlesztette ki és védi a szerzői jogokkal. A KingSmith írásos engedélye nélkül semmilyen szervezet vagy magánszemély nem másolhatja vagy terjesztheti a jelen Felhasználói kézikönyv egészét vagy részét, és nem használhatja fel az abban foglalt szabadalmakat. Ez a felhasználói kézikönyv, amennyire lehetséges, a nyomtatás időpontjában számos legújabb funkciót tartalmazott. Ennek ellenére előfordulhatnak eltérések a megvásárolt futópad és az itt leírtak között, ami a funkciók és a kialakítás folyamatos optimalizálását eredményezi. Ezért bármilyen szín- és megjelenési eltérés esetén a tényleges futópad az irányadó.

## 1.6 Biztonsági intézkedések

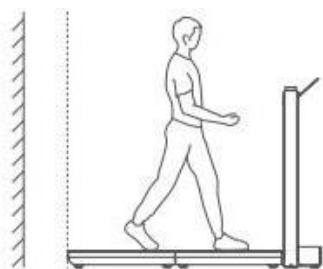

- ⚠ Kérjük, tartsa mindkét kezével a kapaszkodót, hogy megtámassza a testét, mielőtt vészhelyzetben leugrik a futópadról. Ezért a futópad mögött legalább 2000 mm távolságnak kell lennie.

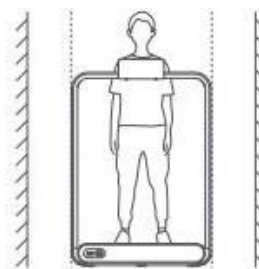

- ⚠ A futópad és a két oldalán lévő egyéb tárgyak közötti távolságnak legalább 500 mm-nek kell lennie.



- ⚠ Kérjük, hogy a futópad használatakor vegyen fel sportcipőt és -ruhát, és végezzen megfelelő testmozgást egészségi állapotának megfelelően. Ha kényelmetlenül érzi magát az edzés során, azonnal hagyja abba, és forduljon orvoshoz, hogy elkerülje a sérülés veszélyét.

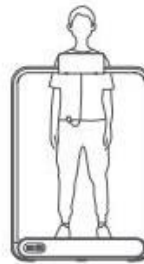

- ⚠ A futópad használata előtt nyomja a biztonsági kulcs másik végét a ruhához. Vészhelyzet esetén húzza le a biztonsági kulcsot a futópad azonnali leállításához.



⊗ Szigorúan tiltsa a futópad használatát egyenetlen talajon.



⚠ Húzza ki a tápkábelt, ha nem használja a futópadot.



⊗ Ne lépjen a futópad tetejére.



⊗ Ne használja a futópadot háziállat társaságában.



⊗ Ne használja a futópadot hátrafelé vagy oldalra fordítva.



⚠ Idősek, gyermekek és terhes nők körültekintően használják ezt a terméket.

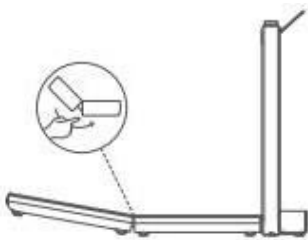

⚠ Tartsa biztonságban a kezét.

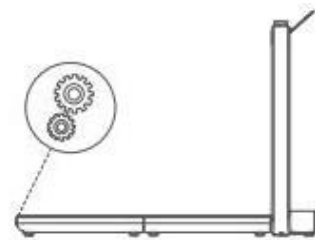

⚠ Tartsa megfelelően a tartozékokat, nehogy elakadjon.

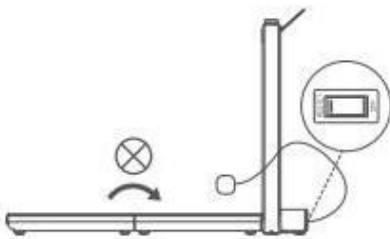

⊗ Ne hajtsa össze a futópadot, ha a készülék nincs kikapcsolva.

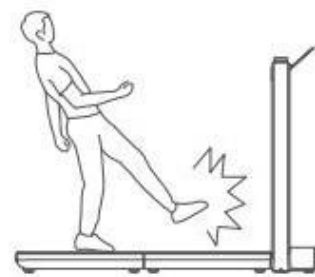

⊗ Ne szálljon fel vagy le a futópadról, amikor a futószalag még működik.

## 1.7 Ápolás és karbantartás

### 1. Futópad tisztítása



Kapcsolja ki a futópadot, és húzza ki a tápkábelt.

Vigyen fel megfelelő mennyiségű puha mosószert egy teljesen pamutból készült ruhadarabra. A károsodás elkerülése érdekében ne permetezze a mosószert közvetlenül a futószalagra, és ne használjon savas vagy korrozív tisztítószeret.

Ne törölje le a futószalag alatt.

Rendszeres gyakorlatként tisztítsa meg a port és a foltokat, amelyek a futópad farka mögött jelenhetnek meg a talajon.

### 3. Futószalag csúszása és korrekciója



A futószalag dőlése balra: forgassa el a bal oldali beállítócsavart egy 1/4 körrel az óramutató járásával megegyező irányba.

A futószalag dőlése jobbra: forgassa el a jobb oldali beállítócsavart egy 1/4 körrel az óramutató járásával megegyező irányba.

Futósíj megcsúszása: forgassa el a bal és a jobb állítócsavart 1/2 körrel az óramutató járásával megegyezően.

Minden egyes beállítás után hagyja, hogy a futópad 3-4 km/h sebességgel járjon 1-2 percig, hogy megfigyelje a korrekciót. Ha szükséges, állítsa újra.

### 2. Futószalag kenés

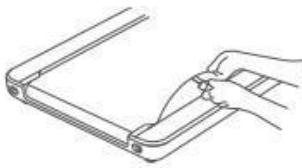

Kapcsolja ki a futópadot, és húzza ki a tápkábelt.

Emelje fel a futószalag szélét, és kenje be szilikonolajjal a belső felületét. Könnyebb kezelni, ha a futópad nincs teljesen széthajtva.

Indítsa el a futópadot, és használat előtt hagyja 3 km/h sebességgel 10-20 másodpercig futni.

Minden alkalommal vigyen fel 5-10 ml szilikonolajat a kenéshez, hogy elkerülje a szilikonolaj túlzott használatából eredő negatív hatásokat.

Háromhavonta kenje meg a futószalagot.

## 1.8 Csere és ártalmatlanítás



A készülékben lévő akkumulátort el kell távolítani az ártalmatlanításhoz.

Az akkumulátor cseréjekor csak eredeti akkumulátort használjon.

Az elemtartó rekesz a készülék hátulján található. Nyissa ki a rekeszt úgy, hogy egy megfelelő csavarhúzóval távolítsa el a fedél csavarját, majd nyomja meg a reteszelő retesz alsó végét a csatlakozásokon. Így a csatlakozás mindkét oldala széthúzással szétválasztható.

Új akkumulátor behelyezésekor nyomja össze a két csatlakozót, és győződjön meg arról, hogy a retesz az ütköző fölött reteszeliődik.

Soha ne dobja a régi akkumulátort a háztartási szemétkbe, csak a megfelelő nyilvános gyűjtőhelyeken. Ez vonatkozik a hibás készülékek akkumulátorára is.



Az ezzel a szimbólummal jelölt készülékeket a háztartási hulladéktól elkülönítve kell ártalmatlanítani, mivel értékes, újrahasznosítható anyagokat tartalmaznak. A megfelelő ártalmatlanítás védi a környezetet és az emberi egészséget. A helyi hatóság vagy kiskereskedő tájékoztatást tud adni az ügyel kapcsolatban.