



Kingsmith Walking Pad MC21

Használati utasítás

FONTOS BIZTONSÁGI UTASÍTÁSOK

A készüléket lakossági használatra tervezték.

VESZÉLY – Az áramütés veszélyének csökkentése érdekében: Mindig húzza ki a készüléket az elektromos hálózathoz közvetlenül a használat után és tisztítás előtt.

FIGYELMEZTETÉS – Az égési sérülések, tűz, áramütés vagy személyi sérülés kockázatának csökkentése érdekében:

A készüléket soha nem szabad felügyelet nélkül hagyni, ha be van dugva. Húzza ki a konnektorból, ha nem használja, és mielőtt fel- vagy leveszi az alkatrészeket.

Szigorú felügyelet szükséges, ha a készüléket gyermekek, rokkantak vagy fogyatékkal élők használják, vagy azok közelében használják.

Ezt a készüléket csak a jelen kézikönyvben leírt rendeltetésszerű használatra használja. Ne használjon a gyártó által nem ajánlott tartozékokat.

Soha ne működtesse a készüléket, ha sérült a kábele vagy a csatlakozódugója, ha nem működik megfelelően, ha leejtették, megsérült vagy vízbe esett. Ilyen esetben vigye vissza a készüléket egy szervizközpontba vizsgálatra és javításra.

Ne húzza a készüléket a tápkábelnél fogva, és ne használja a vezetéket fogantyúként.

Tartsa távol a vezetéket a felforrósodott felületektől.

Soha ne ejtsen le és ne helyezzen be semmilyen tárgyat a futópad nyílásába.

Ne használja a szabadban.

Ne működtesse olyan helyen, ahol aeroszolos (spray) termékeket használnak, vagy ahol oxigént adagolnak.

A leválasztáshoz fordítsa az összes vezérlőt kikapcsolt helyzetbe, majd húzza ki a dugót a konnektorból.

FIGYELEM

Ezt a készüléket 8 évesnél idősebb gyermekek, valamint csökkent fizikai, érzékszervi vagy mentális képességű, illetve tapasztalattal és tudással nem rendelkező személyek használhatják, ha felügyeletet alatt vannak, vagy a készülék biztonságos használatára vonatkozó utasításokat megkapták, és megértették a használattal járó esetleges veszélyeket. Gyermekek nem játszhatnak a készülékkel. A tisztítást és a felhasználói karbantartást gyermekek nem végezhetik felügyelet nélkül.

A termék helyes ártalmatlanítása

Ez a jelölés azt jelzi, hogy ezt a terméket nem szabad más háztartási hulladékkal együtt kidobni az EU-ban. Az ellenőrizetlen hulladéklerakásból adódó esetleges környezeti vagy emberi egészségi károk elkerülése érdekében felelősségteljesen hasznosítsa újra az anyagi erőforrások fenntartható újrafelhasználásának elősegítése érdekében. A használt készülék visszaküldéséhez használja a visszaküldési és begyűjtési rendszert, vagy lépjen kapcsolatba a kereskedővel, ahol a terméket vásárolta. Ezt a terméket környezetbarát újrahasznosítás céljából átvehetik. Ezt a készüléket nem használhatják csökkent fizikai, érzékszervi vagy szellemi képességekkel rendelkező személyek (beleértve a gyermekeket is), vagy nem rendelkeznek tapasztalattal és tudással, kivéve, ha a biztonságukért felelős személy felügyeli őket, vagy nem utasította őket a készülék használatára vonatkozóan. A gyermekeket felügyelni kell, hogy ne játsszanak a készülékkel.

FIGYELMEZTETÉS: A kisgyermekeket mindig tartsa távol a géptől. A mozgó felülettel való érintkezés súlyos égési sérüléseket okozhat.

Köszönjük, hogy a Kingsmith WalkingPad futópadot választotta, a továbbiakban futópad. Kiváló, egyszerű és innovatív kialakítású, minőségi és egészséges életet élhet otthoni testmozgással. Ezt a terméket csak otthoni használatra tervezték, kereskedelmi használatra, például üzleti, bérbeadásra vagy nyilvános csoportos használatra nem.

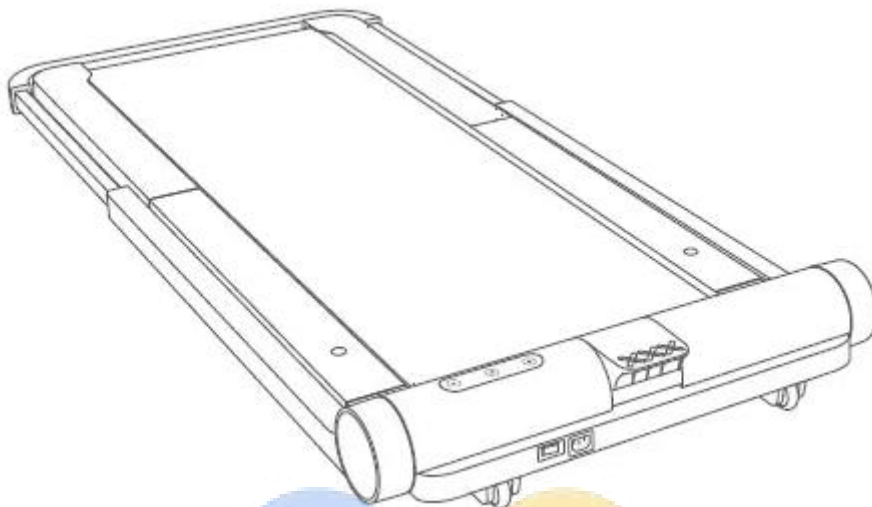

Életkor: 14-60 év közöttiek részére

Sebességtartomány

Séta üzemmód: 0,5-6 km/h (0,5-3,7 mi/h)

Futó mód: 0,5-10 km/h (0,5-6,2 mi/h)

Futófelület: 440 × 1200 mm (17" × 47")

Maximális terhelés: 110 kg (240 font)

Frekvencia: 50/60 Hz

Feszültség: 220-240 V~

Bemeneti teljesítmény: 918 W

Nettó tömeg: 37,5 kg (82,6 font)

Kihajtási méret: 1455 × 700 × 1070 mm (57,4" × 27,5" × 42,1")

Összecsukott méret: 1025 × 700 × 155 mm (40,1" × 27,5" × 6")

Üzemmódok: Futó mód/Séta mód

Termékek és tartozékok

Kérjük, gondosan ellenőrizze, hogy a csomagolódoboz elemei hiánytalanok és sértetlenek-e. Ha valami hiányzik vagy sérült, kérjük, lépjen kapcsolatba az eladóval.

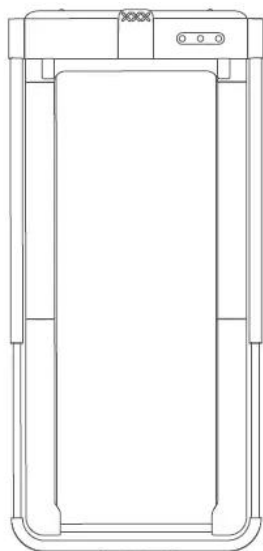

Futópad

Tartozékok



Tápkábel

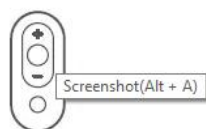

Távírányító



Távírányító zsinór



Hatlapú csavarkulcs

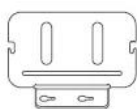

Mobiltartó



Biztonsági kioldó



Szilikon olaj

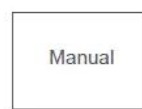

Használati utasítás

Funkciók

Séta üzemmód

Ha a kartámasz le van hajtva, akkor gyalogos üzemmódban van, és a maximális sebesség 6 km/h érhető el. Választhat a kézi üzemmód (M) és az automatikus üzemmód (A) között is. A készülék első használatakor 3 km/h sebességkorlátozás lesz érvényben automata üzemmódban (A). A "KS fit" szoftver kezdő útmutatásának elvégzése után 6 km/h-ra oldhatja fel a készüléket, és a szoftverben saját maga is beállíthatja a sebességkorlátozást.

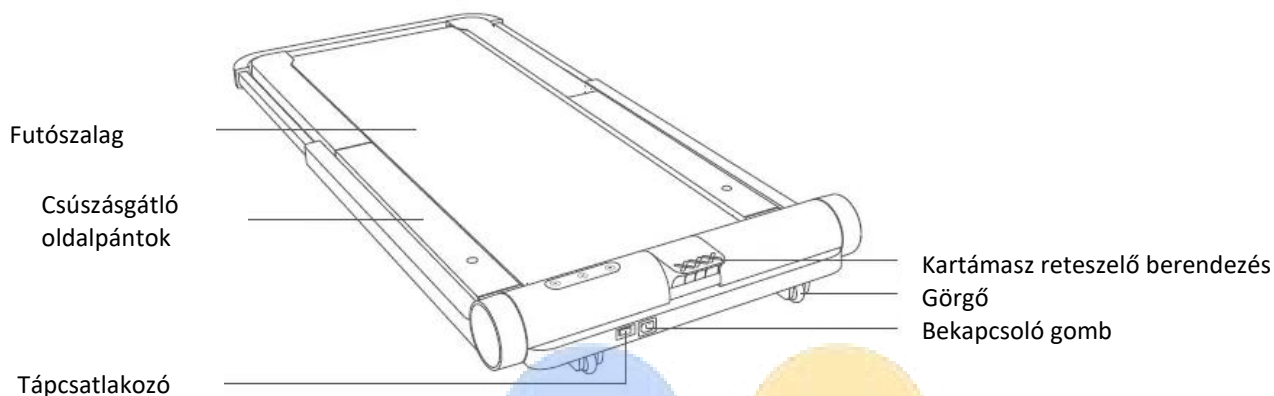

Futó üzemmód

Ha a kartámasz fel van emelve, akkor futó üzemmódban van. Ebben az üzemmódban a maximális sebesség 10 km/h. Használhatja a kézi üzemmódot is (M). Biztonsági okokból a futó üzemmód nem támogatja az automatikus üzemmódot (A).

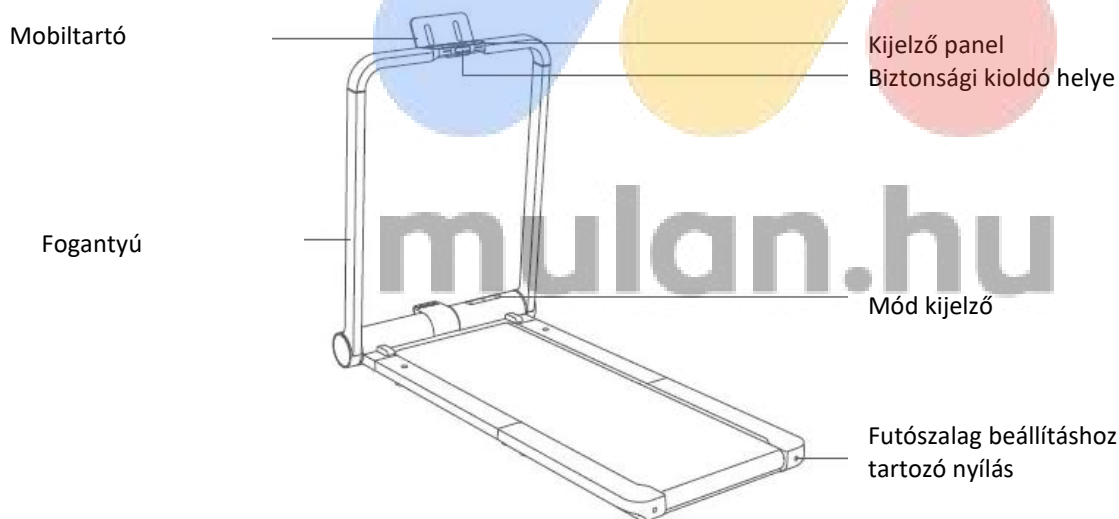

A kijelzőpanel funkcióinak bemutatása

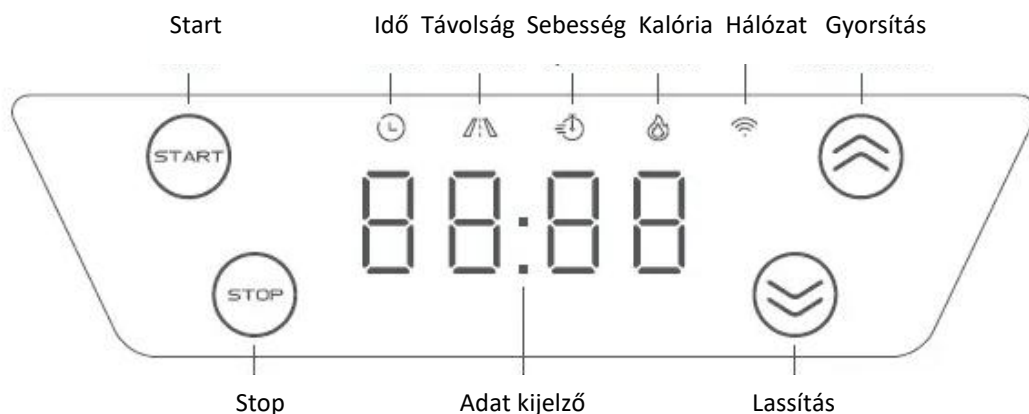

Üzem mód jelző



Készenléti üzemmód

Kézi mód

Auto mód

Távirányító

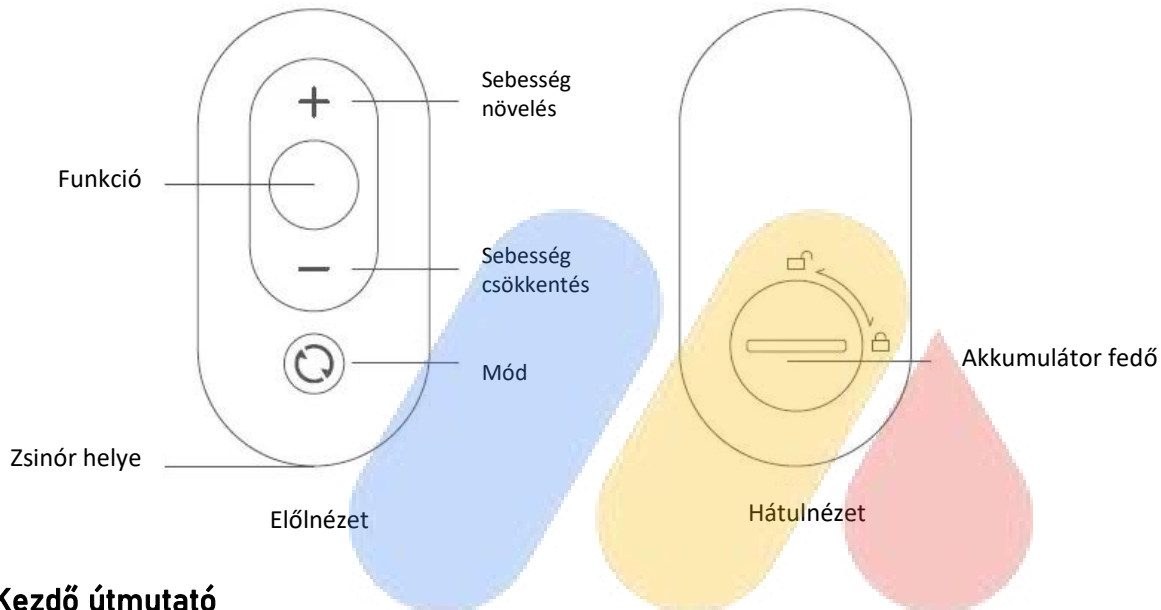

Kezdő útmutató

Toláskor és húzáskor ügyeljen arra, hogy a futópad reteszelt állapotban legyen, és helyezze sík talajra.

mulan.hu

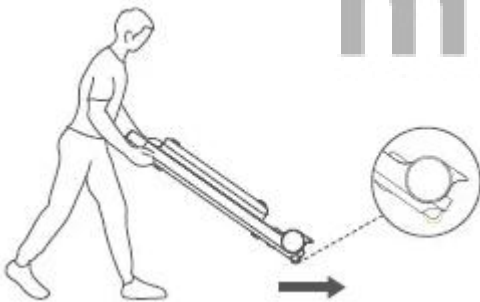

Húzza fel a futópad rögzítő rúdját, hogy kioldja a futópadot, és lassan vízszintbe állítsa.

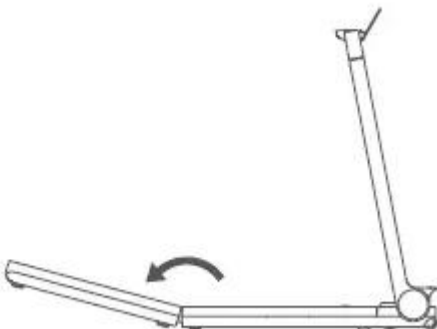

Hajtsa ki a futópadot, állítsa a futószalagot középső helyzetbe, lassan hajtsa ki, és segítse lenyomni, hogy teljesen lapos legyen, vagy forgassa el az alsó lábpárnát a szintezéshez.

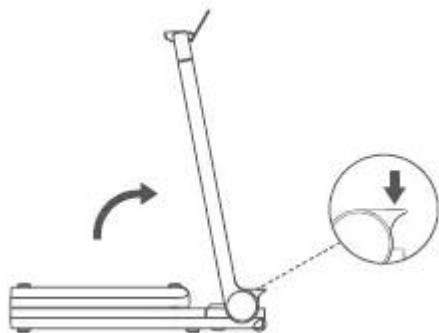

Vegye ki a mobiltelefon-tartót a tartozékdobozból, tegye be a két nagy lyukat a kartámasz alsó oldalán lévő rögzítőcsavarokra, majd nyomja a kis lyukak irányába és rögzítse.

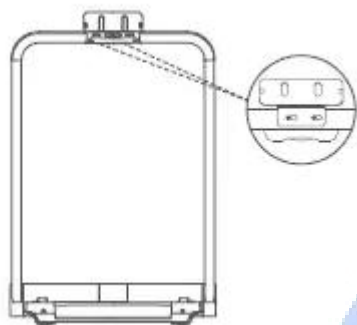

Vegye ki a biztonsági zárat a tartozékdobozból, és helyezze be a biztonsági zár ülésébe a kartámasz közepén.

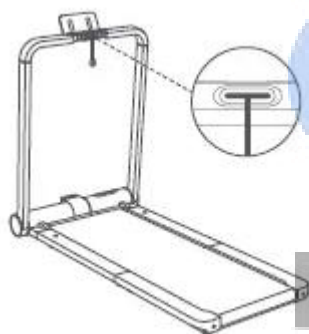

mulan.hu

A tápkábel csatlakoztatása után kapcsolja be a futópad kapcsolóját.



Olvassa be a fenti QR-kódot, vagy keressen az alkalmazásboltban a „KS fit” kifejezésre, és fejezze be a telepítést és a regisztrációt.

Nyissa meg a mobiltelefon alkalmazását, adja hozzá és kösse össze a futópadot a mobiltelefonnal az utasításoknak megfelelően. Ideje használni a futópadot.

Hogyan kell használni a futópadot

Mód leírás

Készenléti üzemmód

A készenléti üzemmód jelzőfénye világít, és a motor és az érzékelő nem reagál.

Kézi üzemmód

A kézi üzemmód jelzőfénye világít, és a mozgás sebességét a távirányító vagy az APP szabályozza.

Auto mód

Az automatikus mód jelzőfénye világít, és a sebességet intelligens algoritmusok automatikusan szabályozzák.

* A berendezés rendszerét rendszeresen frissítik és optimalizálják, és egyes műveleteket módosítani lehet.

A készenléti üzemmód vezérlésére vonatkozó utasítások

Készenléti üzemmód

Készenléti módban röviden megnyomhatja a távirányító mód gombját a futópad aktiválásához és az alapértelmezett kézi üzemmódra váltáshoz. Amikor a futópad nem működik, nyomja meg hosszan a távirányító mód gombját, hogy készenléti állapotba váltson.



Távirányító vezértógomb

Rövid megnyomás: üzemmódkapcsoló

Hosszan megnyomva: készenléti módba váltás (nem működő állapot)

Kézi üzemmód vezérlési utasítások (Kezdő mód)

Kézi üzemmód

Ebben az üzemmódban a távirányítóval vezérelhető a futópad. Kezdőknek ajánlatos először a kézi üzemmódot használni, majd a futópad használatában való jártasság után az automatikus módot.

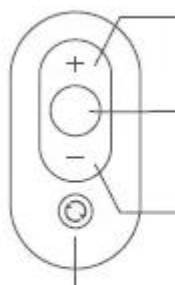

Gyorsító gomb

Rövid megnyomás: sebesség növelése 0.5 km/órával

Funkciógomb

Rövid megnyomás: a futópad indítása és leállítása

Lassító gomb

Rövid megnyomás: sebesség csökkentése 0.5 km/órával

Mód gomb

Rövid megnyomás: mód váltása; Hosszú megnyomás: váltás készenléti módba (nem futó mód)

Az automatikus üzemmód vezérlés leírása (haladó üzemmód)

Auto mód

Ez az üzemmód egy speciális mód, amelyet nehéz irányítani, és teljesen használható a távirányító nélkül. Szakképzett embereknek ajánlott a futópad használata. A távirányító elindul és leáll, és ebben az üzemmódban az üzemmódkapcsoló gomb működik. * Az automatikus üzemmód csak akkor érhető el, ha a futópad séta üzemmódban van.

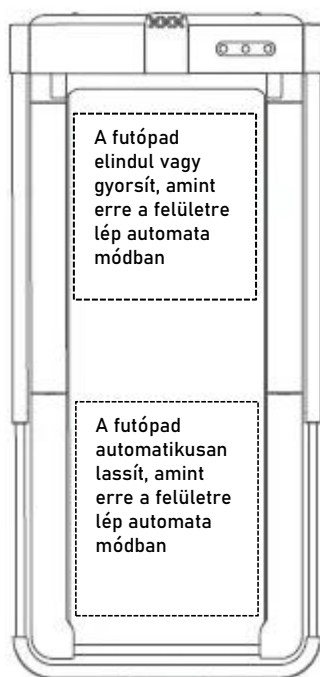

Távirányító párosítási utasítások

Ha a távirányító nem reagál, vagy kicserélte az elemet benne, a távirányítót újra párosítania kell. Párosítási mód: indítsa újra, nyomja meg és tartsa lenyomva a távirányító mód gombját 5 másodpercig.

Csatlakoztatásra figyelmeztető lámpa

Nincs csatlakoztatva az APP-hoz: Villogni fog

Csatlakoztatva az APP-hoz: Kikapcsolva

Hibajelző lámpa

E01: Szoftver túláram E02: Hardveres túláram E03: IPM modul túlmelegedése E04: Feszültségcsökkenés védelem E05: Túlfeszültség védelem E06: Motorzárolt fázisrotor védelem: E06 védelem E08: Érzékelő hiba E09: A motor nem indul el E12: Motor túláramvédelem E13: Túlterhelés-védelem E14: Csarnokjel hiányzik E15: Kommunikációs probléma

Védjegy és jogi közlemény

A Kingsmith WalkingPad Treadmill sorozat termékeinek szabadalmait a Beijing Kingsmith Technology Co., Ltd. gyártja és a vállalat tulajdonában van. Egyetlen szervezet vagy egyén sem másolhatja, terjesztheti ezt a kézikönyvet vagy annak egy részét a Kingsmith írásos engedélye nélkül, és nem használhatja fel ezeket a szabadalmakat engedély nélkül. Ennek a kézikönyvnek a kinyomtatása során lehetőség szerint különféle funkcionális leírásokat és utasításokat helyeztünk el benne. A termékfunkciók folyamatos fejlesztése és a tervezési változtatások miatt azonban továbbra is előfordulhatnak eltérések a megvásárolt termékek között. A termékfrissítés miatt ez a kézikönyv eltérhet a tényleges terméktől a szín, a megjelenés stb. tekintetében. Kérjük, tekintse meg a tényleges terméket.

Biztonsági intézkedések

A futópad mögötti távolságnak 2000 mm-nél nagyobbak kell lennie. A kapaszkodót szorosan tartva megtámaszthatja testét, és leugorhat a futópadról.

A távolságnak a futópad mindkét oldalán 500 mm-nél nagyobbak kell lennie.

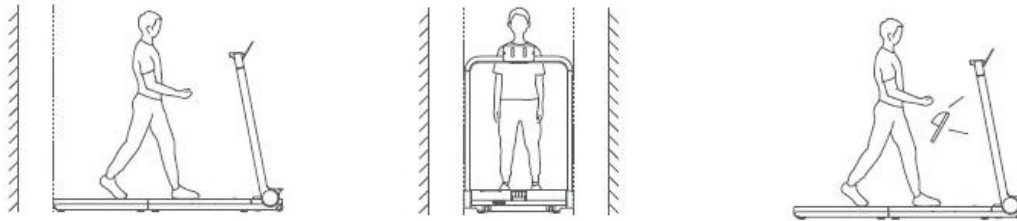

Kérjük, viseljen sportcipőt és -ruhát, és mérsékelten mozogjon a futópad használata közben. Ha kényelmetlenül érzi magát futás közben, azonnal hagyja abba és forduljon orvoshoz. Ellenkező esetben sérüléseket kockáztathat.

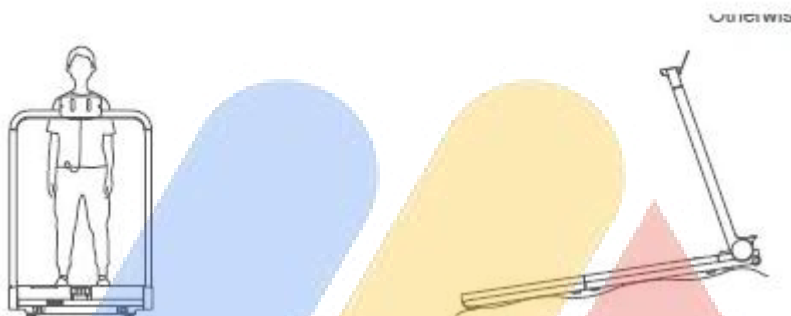

Tesztelje a biztonsági zárat a futópad használata előtt. A futópadon való futás során kérjük, pattintsa a ruhájára a széfzár végét. Váratlan helyzet esetén a futópad azonnali leállításához húzza le a széfzárát.



Ne használja a futópadot nedves vagy nedves helyen. Ne használja szabálytalan talajon.

Kérjük, húzza ki a tápkábelt, ha nem használja.

Ne lépjen a futópad fejére.

Ne használja a futópadot hátrafelé vagy oldalra fordítva.

Időseknek, gyermekeknek és terhes nőknek óvatosan kell eljárniuk a futópad használatakor.

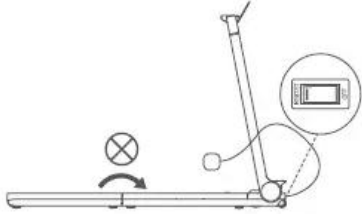
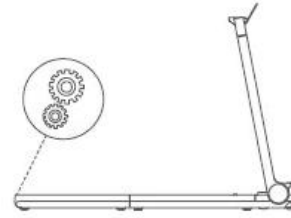
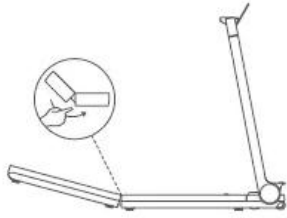

Vigyázz a kezeidre.
Kikapcsolás előtt ne hajtsa össze.
Vigyázz a holmidra.
Ne szálljon fel és le, amikor a futópad működik.

Karbantartás és beállítások

Tisztítsa meg a futópadot

A futópad tisztítása előtt **válassza le az összes áramforrást.**

Adjon hozzá egy kis mennyiségű enyhe tisztítószeret egy 100%-os pamut kendőhöz. Ne permetezze a tisztítószeret közvetlenül a futószalagra, és ne használjon savas és maró hatású tisztítószeret.

Ne töröljön a futószalag alá.

Egy bizonyos edzés után por és foltok jelenhetnek meg a futószalag felületén. Ez normális, és egyszerűen törölhető.



Futószalag csúszása és korrekciója

Egyidejűleg nyomja meg és tartsa lenyomva a távirányítón a Mode gombot és a sebességnövelő gombot több mint 3 másodpercig, amíg az eszköz elindul.

Az előlapon megjelenik a „CALI” felirat, és 3 km/h (2 mérföld/óra) sebességgel fut tovább.

A futószalag balra megy: Forgassa el a bal oldali beállítófurat csavarját az óramutató járásával megegyező irányba 1/4 fordulattal.

A futószalag jobbra megy: Forgassa el a jobb állítófurat csavarját az óramutató járásával megegyező irányba 1/4 fordulattal.

A futószalag csúszik: Forgassa el a bal és jobb állítócsavarokat az óramutató járásával megegyező irányban 1/2 fordulattal egyszerre.

Minden beállítás után a futópadnak 1-2 percig futnia kell a beállítások ellenőrzéséhez. Kérjük, állítsa be újra, ha szükséges.

Nyomja meg a funkciógombot a futópad leállításához. VIGYÁZAT: NE HÚZZA TÚL FESZÜLTRE A SZÍJAT. KÉRJÜK, TARTSA FENN AZ EREDETI GYÁRI SZÍJ FESZESSÉGET. A SZÍJ TÚL FESZÜLTSEGE A MOTOR KÁROSODÁSÁT OKOZZA.

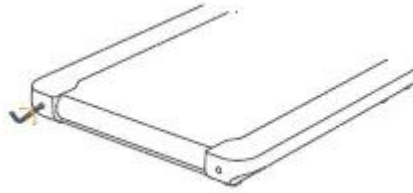

Futószalag kenés

Kapcsolja ki a futópado, és húzza ki a tápkábelt.

Emelje fel a futószalag szélét, és kenje be a belső felületét szilikonolajjal.

Indítsa el a futópado 3 km/h (2 mérföld/óra) sebességgel 10-20 másodpercig.

Minden kenéshez 5-10 ml szilikonolaj szükséges. A túlzott szilikonolaj csúszást okozhat, és befolyásolhatja a normál használatot.

Háromhavonta kenje meg a futószalagot.

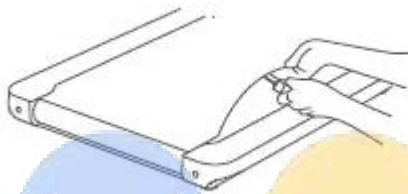

Csere és ártalmatlanítás

A készülékben lévő akkumulátort el kell távolítani az ártalmatlanításhoz. Az akkumulátor cseréjekor csak eredeti akkumulátort használjon, amely online alkatrészboltunkból beszerezhető. Az elemtartó rekesz a készülék hátulján található. Nyissa ki a rekeszt úgy, hogy egy megfelelő csavarhúzóval távolítsa el a fedél csavarját, majd nyomja meg a reteszelő retesz alsó végét a csatlakozókon. Így a csatlakozás mindkét oldala széthúzással szétválasztható. Új akkumulátor behelyezésekor nyomja össze a két csatlakozót, és győződjön meg arról, hogy a retesz az ütköző fölött reteszeli. Soha ne dobja a régi akkumulátort a háztartási szemétkébe, csak a megfelelő nyilvános gyűjtőhelyeken. Ez vonatkozik a hibás készülékek akkumulátorára is. Az ezzel a szimbólummal jelölt készülékeket a háztartási hulladéktól elkülönítve kell ártalmatlanítani, mivel értékes, újrahasznosítható anyagokat tartalmaznak. A megfelelő ártalmatlanítás védi a környezetet és az emberi egészséget. A helyi hatóság vagy a kiskereskedő tájékoztatást nyújthat az üggyel kapcsolatban.