

Mi Smart Band 5

HASZNÁLATI ÚTMUTATÓ

Az útmutató az International/Global verzióhoz készült, a frissítések után egyes funkciók változhatnak!

Biztonsági figyelmeztetések

Mindig tartsa be az alábbi előírásokat a készülék használata során. Ezzel csökkenthető a tűz, áramütés és balesetveszély kockázata.

Figyelem: Áramütés elkerülése érdekében ne töltsen a terméket esőben vagy víz közelében.

Karbantartás előtt húzza ki a készüléket a töltőből.

- Tartsa távol az órát magas hőforrástól. Védje az adapter kábelét. Vezesse úgy a kábelt, hogy ne lehessen rálépni, illetve ne sértse meg rá vagy mellé helyezett más eszköz. Különösen figyeljen a kábelre a készülék csatlakozójánál.
- Csak a készülékhez mellékelt USB töltőkábelt használja. Más kábel használata érvényteleníti a garanciát. Húzza ki az adaptert (nem tartozék) a fali aljzatból, amikor nem használja azt a készülék töltéséhez.
- Tartsa az aktivitásmérőt és tartozékait gyermekek által nem elérhető helyen.
- Ne használjon kémiai / vegyi anyagokat a készülék tisztításához
- A készüléket csak arra felhatalmazott személy (márkaszerviz) szerelheti szét.
- Beázás esetén azonnal kapcsolja ki a készüléket. Ne vegye le a hátlapot és a szárításhoz ne használjon melegítő / szárító eszközt, pl. hajszárító, mikrohullámú sütő, stb.
- Bármilyen kérdés felmerülése esetén forduljon a szervizhez.
- Ne használja a készüléket extrém hőmérsékleti körülmények között (-10°C alatt és +50°C felett), mivel ez megrövidítheti a készülék élettartamát és károsíthatja az akkumulátort.
- Ne dobálja, kopogtassa vagy zárogassa a készüléket, mivel ez sérülést okozhat a készülék alaplapján.
- Ne javítsa, vagy ne javíttassa a készüléket arra nem felhatalmazott szervizben.
- A kijelző sérülésének elkerülése érdekében ne helyezzen nehéz tárgyakat az órára.
- Az internetre, vagy egyéb hálózatokra, mint pl. számítógépekre való csatlakozás során a készülékre vírusok, kéretlen applikációk vagy egyéb ártalmas programok települhetnek.
- Kérjük, csak olyan kapcsolódási kéréseket, vagy letöltött fájlokat fogadjon / nyisson meg, amelyek biztonságos helyről származnak.
- Készítsen biztonsági másolatot a fontos adatairól az adatvesztés elkerülése érdekében.
- Ez a készülék Lithium-Ion Polymer akkumulátort tartalmaz.
- Nem megfelelő kezelés esetén kigyulladhat, vagy égési sérüléseket okozhat.
- Ennek elkerülése érdekében az akkumulátort soha ne szerelje szét.
- Ne használja az órát az alábbi környezetekben: benzinkút, kémiai anyagokat tároló raktárak, kórházak, gyúlékony gáz vagy egyéb vegyi anyag közelében.
- Az orvosi műszerekkel való interferencia elkerülése érdekében, ne használja a készüléket kórházakban, rendelő intézetekben, intenzív osztályokon, sürgősségi ellátó osztályokon.
- Repülőgépen kövesse a repülésbiztonsági utasításokat, és amikor szükséges, kapcsolja ki a készüléket.
- A saját és más emberek biztonsága érdekében, vezetés közben ne használja az aktivitásmérőt.
- Ne használja a készüléket rendeltetészerű használatán kívül más célra!
- Ne használjon sérült töltőt.
- Ne tárolja a készüléket mágneses tér közelében.
- Ne töltsen a készüléket hosszabb ideig (napokig), a túltöltés csökkentheti az akkumulátor élettartamát. A hosszabb ideig nem használt készülék is lemerül, használat előtt újratöltést igényel. Használaton kívül húzza ki a töltőt az áramforrásból. Az akkumulátort kizárólag rendeltetészerűen használja.

- Az aktivitásmérő szoftverének / firmware-ének módosítása, vagy nem hivatalos szoftverek használata adatvesztést és a készülék károsodását okozhatja, és azonnali garanciavesztéssel jár
- Az összekapcsolt okostelefon típusától függően a funkciók, vagy azok megjelenése eltérhet a használati útmutatóban leírtaktól.
- Az aktivitásmérővel járó alapértelmezett alkalmazások frissülhetnek, vagy megváltozhat a támogatottságuk előzetes figyelmeztetés nélkül.
- Bizonyos tartalmak a szolgáltató, a régió, a modell műszaki tulajdonságai, illetve a készülék szoftverének függvényében eltérőek lehetnek

Figyelmeztetés:

- A biztonsági előírások nem korlátozódnak a fent leírt esetekre, kérjük, minden esetben legyen körültekintő.
- Az aktivitásmérő akkumulátora házilag nem cserélhető!
- Pulzuszámolásnál ne mozgassa a kezét és a csuklót!
- Ne viselje az aktivitásmérőt túl szorosan a csuklóján.
- Fejezze be a termék használatát és forduljon orvoshoz, ha a pánt alatt kipirosodik vagy feldagad a bőr.

Vízállóság:

- Az aktivitásmérő 5 ATM nyomásig vízálló, ez azt jelenti, hogy a készülék ellenáll az esőnek, a zuhanyzásnak, és használható úszásra pl. egy sekélyebb úszómedencében, de **NEM HASZNÁLHATÓ** búvárkodás, szaunázás, fürdés közben, vagy olyan tevékenység végzése közben, amely nagy nyomású vízszugárnak teszi ki az órát
- A vizes tevékenységet követően töröld meg egy puha törölközőben és teljesen szárítsd ki.
- A gombok és az érintőkijelző vízben nem működik.
- Az aktivitásmérő nem védett kémiai reagensekkel szemben. Az ilyen féle károsodások nem tartoznak a jótállás keretei közé.
- GB/T 30106-2013 / ISO 22810:2010-nek megfelelő

Kijelző tisztítása

- Kezeld óvatosan a kijelzőt. A kijelző üvegből készült és megkarcolódhat vagy eltörhet.
- Az ujjenyomatok és egyéb szennyeződés eltávolításához használj puha, sima felületű ruhát, mint pl. kamera lencsetisztító kendő.

A készülék tisztítása

- A készülék külső felületét (a képernyő kivételével) nedves ruhával tisztíthatod meg.

A doboz tartalma:

- Mi Smart Band 5 aktivitásmérő
- Szilikon csuklópánt
- USB töltő kábel

Specifikációk:

Modell:	XMSH10HM
Akkumulátor:	125 mAh
Vezeték nélküli kapcsolat:	Bluetooth 5.0 BLE
Töltés:	5V/0.25 A DC (Max)
Működési környezet:	-10°C - 50°C
Vízállóság:	5 ATM / 50m
Rendszerigény	Android 5.0 / iOS 10.0
Kijelző:	Színes AMOLED
Vibramotor:	Igen
Szíj:	Bőrbarát, rugalmas szilikon, állítható 155-219 mm között
Csat:	Alumínium
Méret (központi egység):	47.8 x 18.5 x 12.4 mm
Tömeg (központi egység):	11,9 g

Hulladékkezelés

A hulladékkezelésre a 2002/96/EK európai irányelv vonatkozik.

Az elektronikus hulladékot a háztartási hulladéktól elkülönítve kell elhelyezni az arra kijelölt helyen. További információt a helyi önkormányzattól vagy környezetvédelmi szervektől kérhet.

Gyártó:

Anhui Huami Information Technology Co., Ltd. (a Mi Ecosystem company)
Cím: Room 1201, Building A4, National Animation Industry Base, No. 800
Wangjiang West Road, Gaoxin District, Hefei, Anhui, China

Megfelelőségi nyilatkozat (Kivonat)

A forgalomba hozó kijelenti, hogy a készülék megfelel a rendeltetésszerű használatnak és az előírásoknak megfelelően termékmatricával, jótállási jeggyel és magyar nyelvű használati útmutatóval kerül forgalomba.

A gyártó által közzétett nyilatkozat alapján a termék CE megfelelőségi jellel kerül a forgalomba a 79/1997.(XXII.31.) IKIM rendelet 5.§ (1) bekezdésének megfelelően.

A gyártó ezennel kijelenti, hogy a készülék megfelel minden direktívának és európai normának.

Minőségtanúsítás

A forgalomba hozó tanúsítja, hogy a készülék a 2/1984. (III.10.) IpM-BkM. Sz. rendeletben előírtak szerint megfelel a leírásban szereplő műszaki jellemzőknek.

© 2020 Minden jog fenntartva a WayteQ Europe Kft. részére.



AZ AKTIVITÁSMÉRŐ FELÉPÍTÉSE ÉS KEZELŐSZERVEI

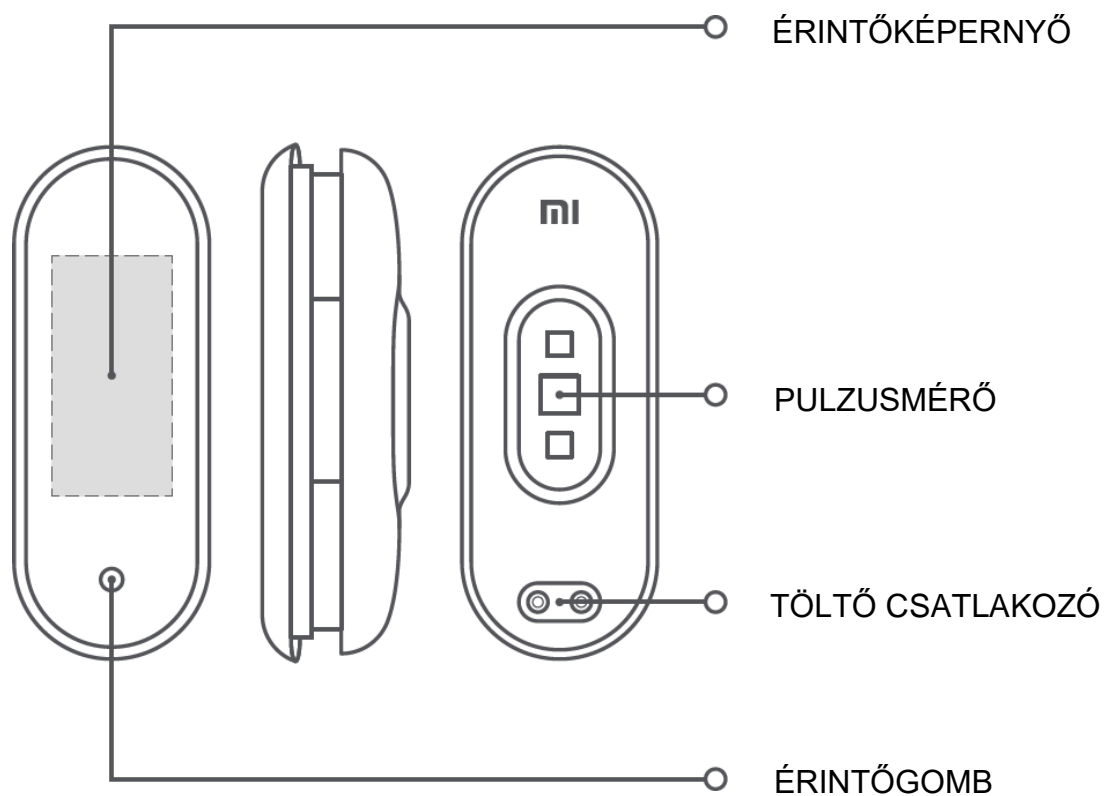

AZ AKTIVITÁSMÉRŐ TARTOZÉKAI

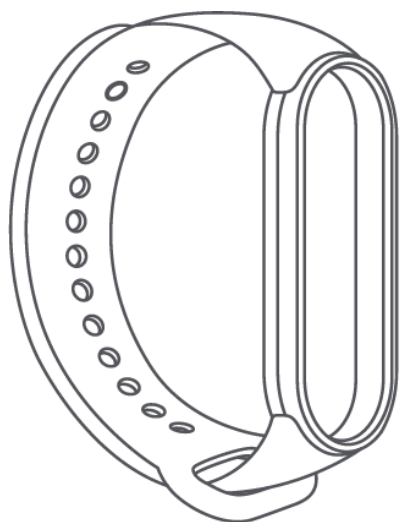

PÁNT

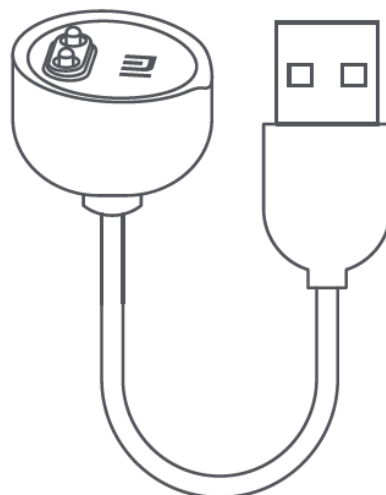

USB TÖLTŐ KÁBEL

AZ AKTIVITÁSMÉRŐ INSTALLÁLÁSA

1. Illessze az aktivitásmérő központi egység egyik sarkát kívülről a pántban található fészek sarkába az ábra szerint.
2. Nyomja le az aktivitásmérő másik sarkát, és nyomja be teljesen a pántban lévő aljzatába.

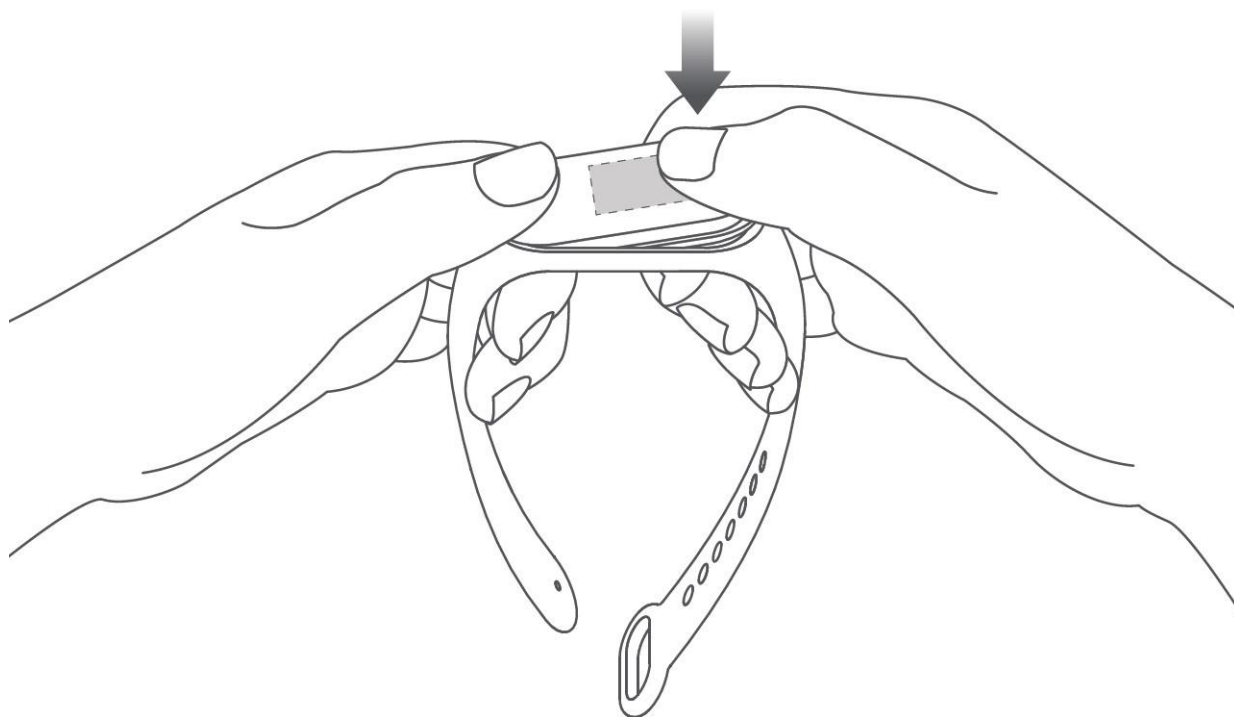

AZ AKTIVITÁSMÉRŐ VISELÉSE

1. Vegye fel a karpántot a csuklójára és feszítse meg, de csak annyira, hogy egy ujj a szíj és a csukló közé férjen.

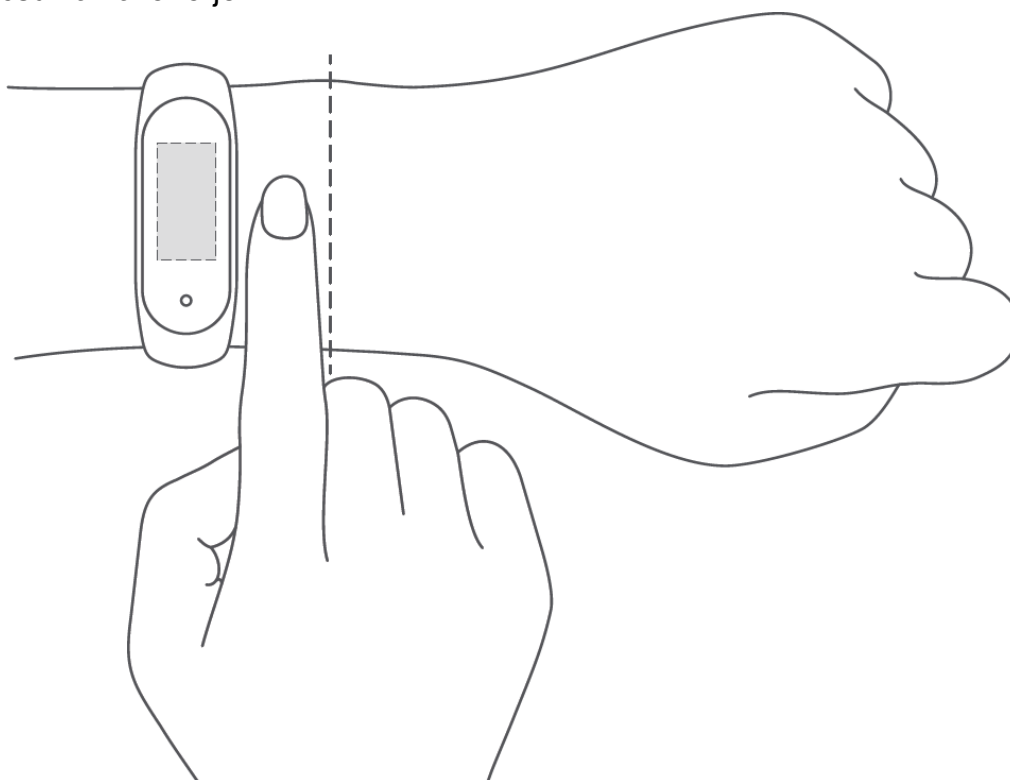

Megjegyzés:

A pánt túl laza viselése hibás adatok gyűjtéséhez vezethet.

A pánt túl szoros viselete vérellátási zavarokhoz és a bőr károsodásához vezethet.

2. Az optimális pulzsmérés érdekében úgy helyezze fel a szíjat, hogy a készülék hátlapja érintkezzen a bőrrel. Ne viselje a pántot túl lazán vagy túl szorosan, hagyjon némi helyet a bőr számára lélegezni. Szorítsa meg a pántot tevékenység kezdete előtt és lazítson rajta a tevékenység befejezése után

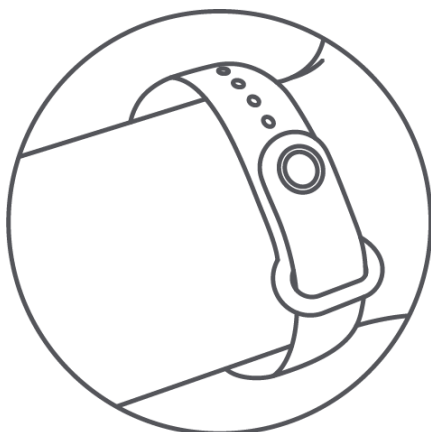

Túl laza

Ha a pánt túl könnyen mozog fel-le a csuklón vagy a pulzsmérő nem képes adatot rögzíteni, akkor szorítsa meg a



Megfelelő

A pánt kényelmesen van rögzítve a csuklón.

AZ AKTIVITÁSMÉRŐ PÁROSÍTÁSA OKOSTELEFONNAL

1. A Mi Fit alkalmazás letöltése és telepítése



Mi Fit alkalmazás QR kód

(Android 5.0 vagy iOS 10.0 vagy újabb)

2. Győződjön meg róla, hogy az aktivitásmérő biztosan teljesen fel van-e töltve, hogy a kezdeti beállítások közben nehegy lemerüljön.
3. Az aktivitásmérő párosítása:
 - a. Kapcsolja be a Bluetooth-ot az okostelefonon.
 - b. Nyissa meg az Mi Fit alkalmazást és kövesse a megjelenő utasításokat.
 - c. Hozzon létre Mi fiókot, vagy jelentkezzen be Facebook vagy Google azonosítóval.
 - d. Kattintson a PROFIL fülre, majd az ESZKÖZ HOZZÁADÁSA fülre.
 - e. Válassza ki a KARKÖTŐ opciót.
 - f. A telefon elkezd keresni az aktivitásmérőt, mikor megtalálta, megerősítést kér.
 - g. Nyomja meg a Mi Smart Band gombját, kész, az aktivitásmérő csatlakoztatva van.

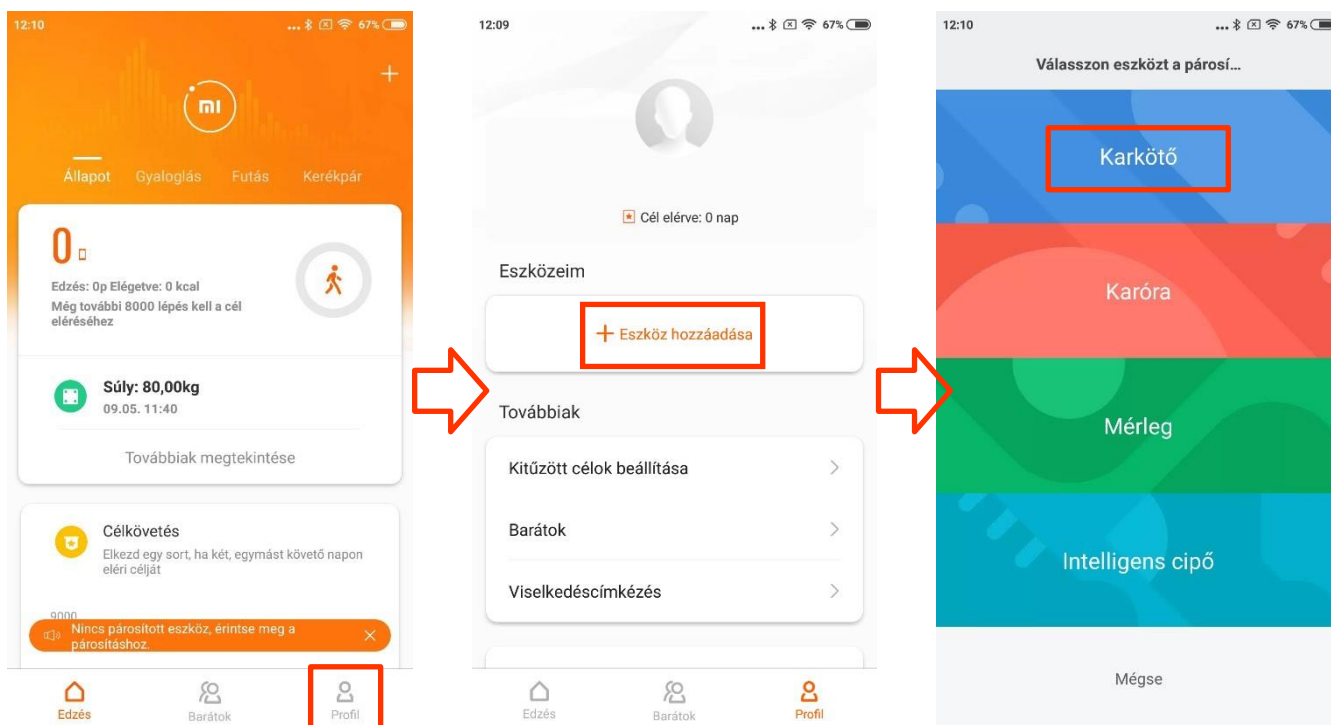
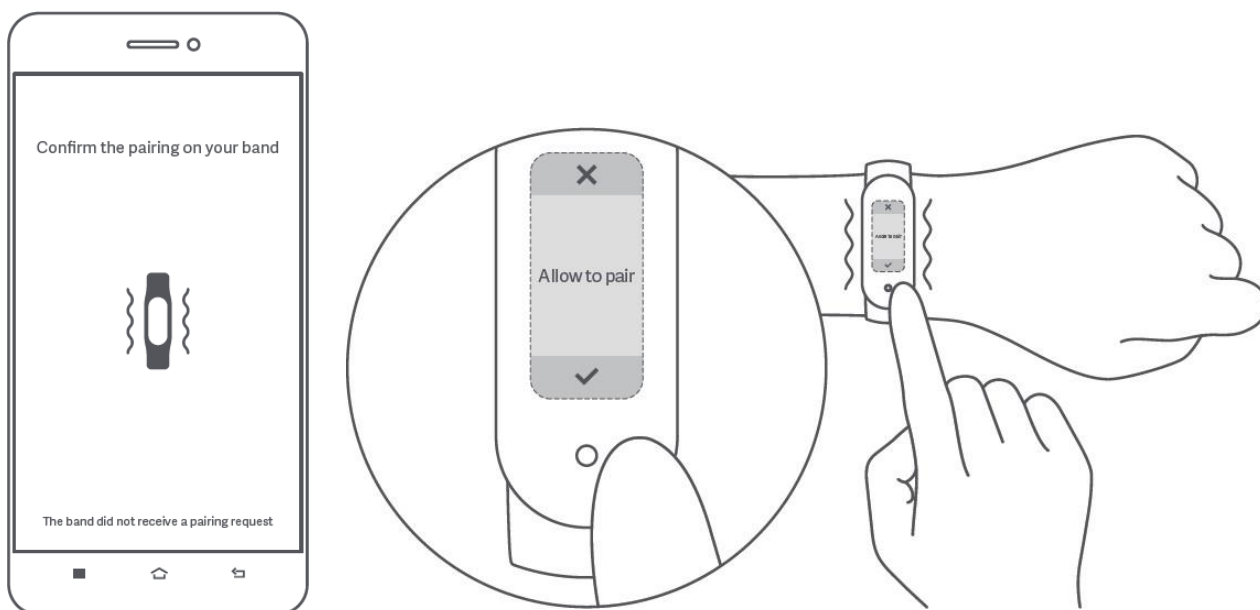

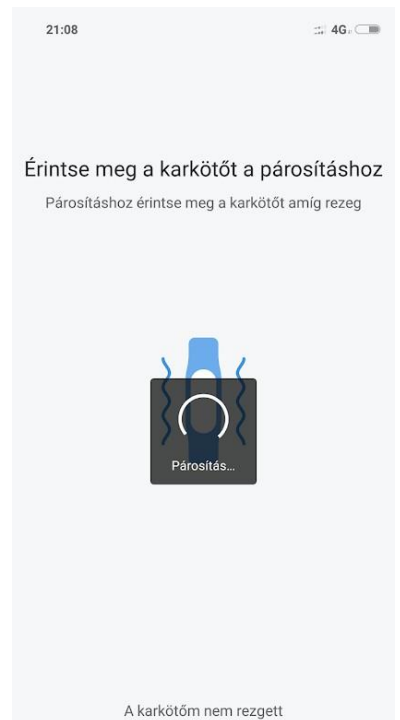
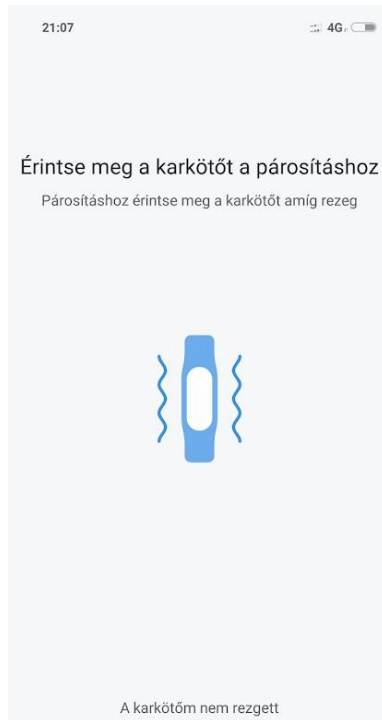
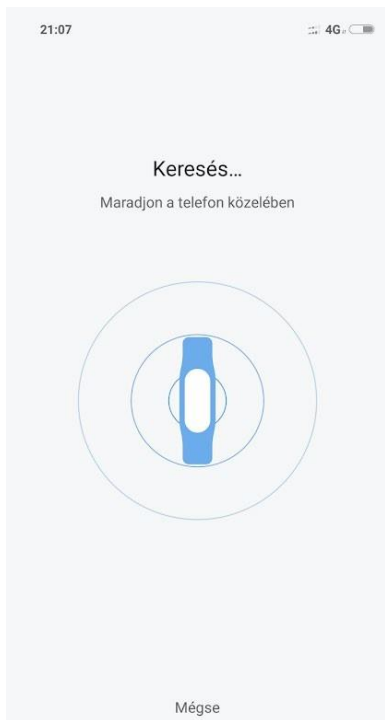

AZ AKTIVITÁSMÉRŐ HASZNÁLATA

1. Miután a Mi Smart Bandet sikeresen párosította, elkezd az adatgyűjtést és az analízist a napi aktivitásról és alvási szokásról.
2. Érintse meg a kijelzőt ahhoz, hogy felvillanjon. Lefelé és felfelé söprési gesztussal nézheti meg az aktivitásra vonatkozó adatokat, mérheti meg a pulzust és további funkciókhoz is hozzáférhet. Jobb és bal oldalra történő söprés gesztussal a különböző menü elemek között válthat.

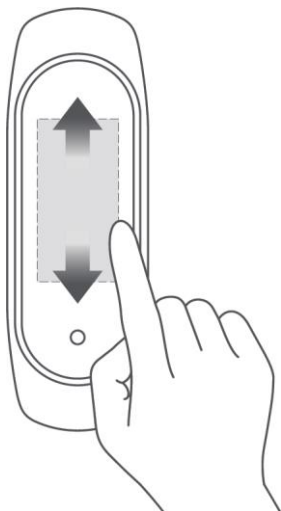

A különböző funkciók közötti váltáshoz
FEL/LE gesztus

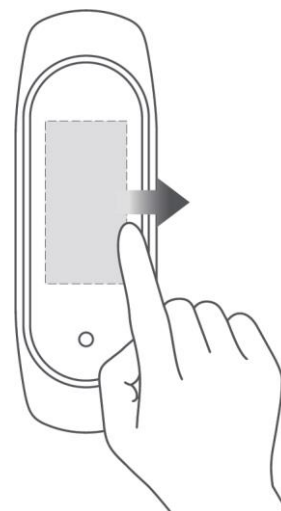

A visszalépéshez söprjön JOBBRA a
kijelzőn

AZ AKTIVITÁSMÉRŐ ELTÁVOLÍTÁSA

1. Távolítsa el a karkötőt a csuklóról, tartsa meg mindkét végénél a központi egységet és húzza fel, amíg kis rés nem keletkezik az aktivitásmérő központi egység és a pánt pereme között. Használj az ujját, hogy kiugrassa a fészekből a központi egységet a pánt elejének irányába.

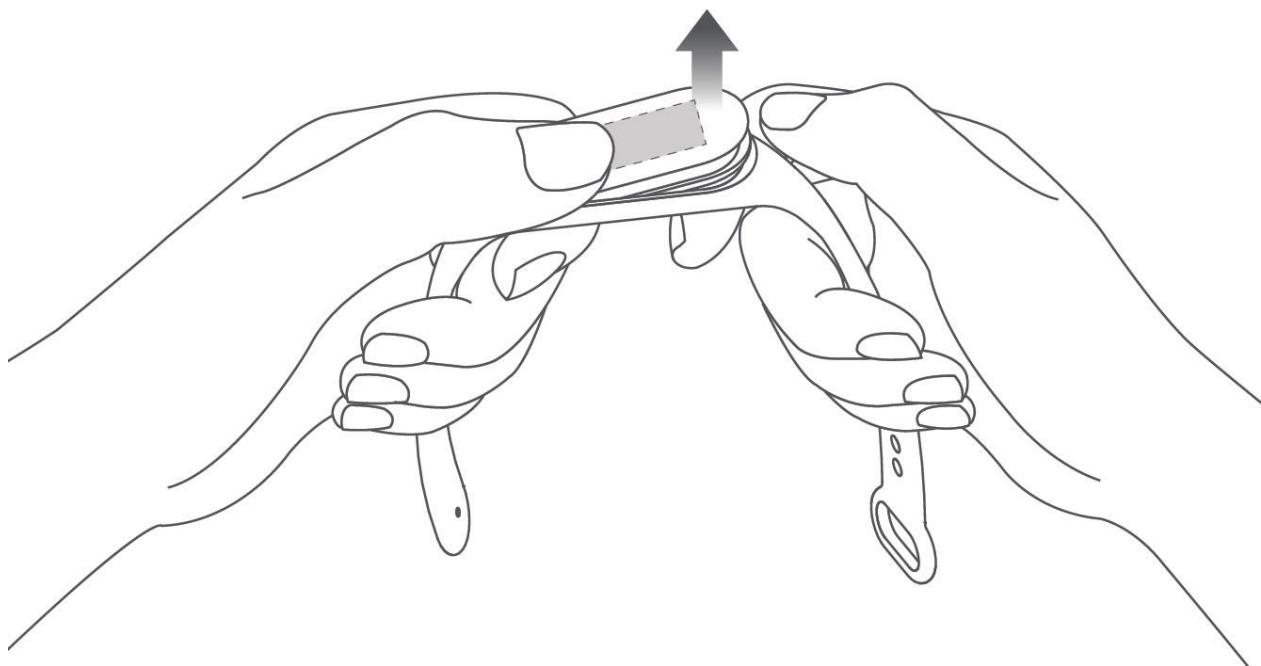

AZ AKTIVITÁSMÉRŐ TÖLTÉSE

1. Mindig töltsd fel azonnal a MI Bandet az ábra szerint csatlakoztatva, ha megkapja az alacsony akkumulátor szint figyelmeztetést (<10%)

