

Midea MF-TN35D Air Fryer

Használati utasítás



FONTOS BIZTONSÁGI INTÉZKEDÉSEK

Ez a készülék kizárólag háztartási használatra szolgál. Ne használja a szabadban.

Ezt a készüléket 8 évesnél idősebb gyermekek, valamint csökkent fizikai, érzékszervi vagy mentális képességű, illetve tapasztalattal és tudással nem rendelkező személyek használhatják, ha felügyeletet kaptak, vagy a készülék biztonságos használatára vonatkozó utasításokat kaptak, és megértették a veszélyeket. Gyermekek nem játszhatnak a készülékkel. A tisztítást és a felhasználói karbantartást gyermekek nem végezhetik felügyelet nélkül.

A gyermekeket felügyelni kell, hogy ne játsszanak a készülékkel

Ezt a készüléket háztartási és hasonló alkalmazásokra tervezték, mint például:

- A személyzet konyhai területei üzletekben, irodákban és egyéb munkakörnyezetekben;
- Parasztházak;
- Ügyfelek által szállodákban, motelekben és más lakóhelyiségekben;
- Ágy és reggeli típusú környezetben;

Ha a tápkábel megsérült, a veszély elkerülése érdekében a gyártónak, annak szervizképviselőének vagy hasonlóan képzett személynek ki kell cserélnie.

Kérjük, kapcsolja ki és húzza ki a készüléket a tisztítás, karbantartás vagy áthelyezés előtt, valamint minden alkalommal, amikor nem használja.

A felületek használat közben felforrósodhatnak.

Ne merítse a készülék egyetlen részét sem vízbe vagy más folyadékba.

Soha ne merítse vízbe az elektromos alkatrészeket és a fűtőelemeket tartalmazó házat, és ne öblítse le csap alatt.

Az áramütés elkerülése érdekében ne engedje, hogy víz vagy más folyadék kerüljön a készülékbe.

A sütéshez használt hozzávalókat mindig a kosárba tegye, hogy ne érintkezzen a fűtőelemekkel.

A készülék működése közben ne takarja le a levegő bemeneti és levegőkimeneti nyílásait.

Ne töltsen meg a serpenyőt olajjal, mert ez tűzveszélyt okozhat.

Soha ne érintse meg a készülék belsejét működés közben.

Tartsa távol a hálózati kábelt forró felületektől.

Soha ne csatlakoztassa a készüléket külső időzítő kapcsolóhoz vagy külön távirányító rendszerhez, hogy elkerülje a veszélyes helyzeteket.

A forró levegős sütés során forró gőz szabadul fel a levegőkimeneti nyílásokon keresztül. Kezét és arcát tartsa biztonságos távolságban a gőztől és a levegőkimeneti nyílásoktól.

Ügyeljen a forró gőzre és a levegőre is, amikor kivesszi az edényt a készülékből.



Azonnal húzza ki a készüléket, ha sötét füstöt lát a készülékből. Várja meg, amíg a füst kibocsátás megszűnik, mielőtt kivesszi az edényt a készülékből.

Kérjük, ügyeljen a forrázásra ott, ahol a magas hőmérséklet szimbólum látható.



A készüléket nem szabad a szokásos háztartási hulladékkal együtt kidobni. Élettartamának végén a készüléket megfelelően el kell juttatni az elektromos és elektronikus berendezések újrahasznosítására szolgáló gyűjtőhelyre. A régi készülékek összegyűjtésével és újrahasznosításával Ön jelentősen hozzájárul

természeti erőforrásaink megőrzéséhez, és gondoskodik a környezetbarát és egészséges ártalmatlanításról.

A termék áttekintése

A termék az aktuális terméktől és konfigurációtól függ.

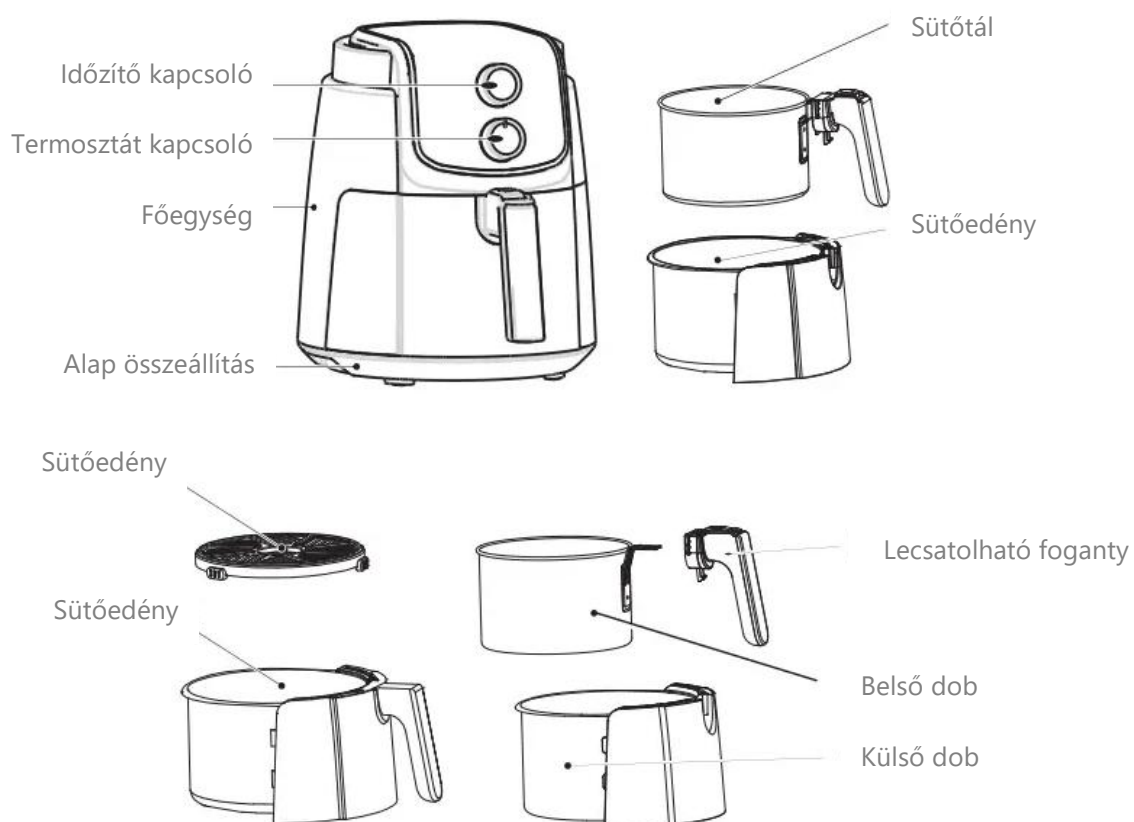

Elektromos paraméterek

Modell	Feszültség	Frekvencia	Teljesítmény
MF-TN35D	220-240V	~ 50/60Hz	1500W

Használat

Előkészületek: A terméket stabilan egy lapos asztalra kell helyezni (1. ábra), hogy a tápkábel megfelelő hosszúságú legyen ahhoz, hogy a konnektorba dugható legyen, és a termék körül a levegő keringésben legyen, és ne legyen tűzveszélyes tárgyak közelében.

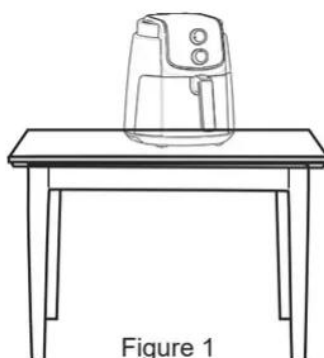

Figure 1

A különböző konfigurációknak megfelelően szerelje fel a hordószerelvényt (2. ábra), majd nyomja be a főegységbe (3. ábra).

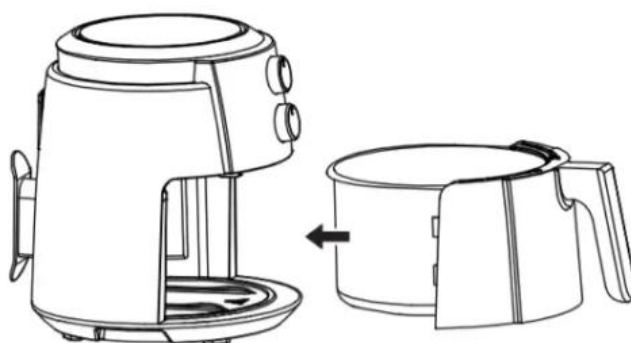

Figure 3

Tippek kosárban sütéshez

A sütőkosár és a sütőedény összeszerelésekor a fémkacsák hangja bizonyítja, hogy a szerelvény a helyén van.

A hozzávalók elhelyezése előtt melegítse elő a gépet 3-5 percre, így jobb lesz a főzési hatás.

Utasítás

A gép bekapcsolása után állítsa a hőmérséklet-szabályozót 200 C-ra, az időkapcsolót pedig 3-5 percre, hogy befejezze a gép bemelegítési műveletét.

Az előmelegítés befejezése után az egyik kezével fogja meg a gép tetejét, a másik kezével pedig a hordó fogantyújánál fogva húzza ki az edényt. Az edényt stabil asztalra kell helyezni.

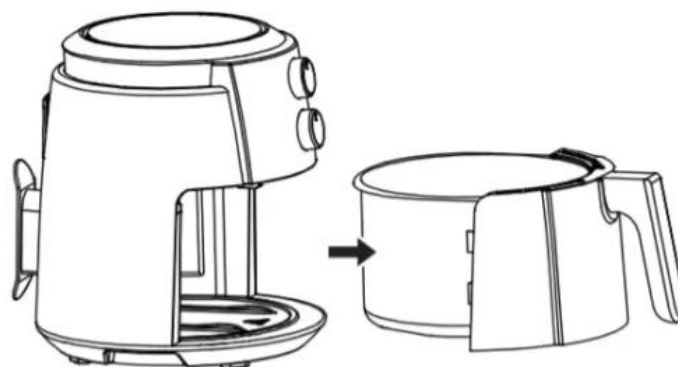

A hozzávalókat a sütőkosárba tesszük a sütőedényre.

Tolja be az olajsütőt a gépbe, válassza ki a megfelelő főzési hőmérsékletet és időt a gombbal, majd főzze meg és melegítse fel a hozzávalókat.

Megjegyzés: Ha a dob nincs teljesen előretolva, a mikrokapcsoló nem aktiválódik, a gép a kosárról lekapcsolt állapotban van, és nem fog működni. Ekkor csak a kosarat kell teljesen betolnia.

Az időzítő „csilingelése” után a fűtés befejeződik. Ha kész az étel, húzza ki a konnektorból. Óvatosan vegye ki az olajsütőt, fektesse le az asztalra, majd a segédeszközök (például evőpálcika vagy csipesz) segítségével távolítsa el a főtt ételt.

Tippek az időzítőhöz

Ha a skálát 30 fokon belül (körülbelül 10 percen belül) állítja be az OFF állásból, görgessen 30 foknál nagyobbra, majd állítsa be a kívánt skálát.

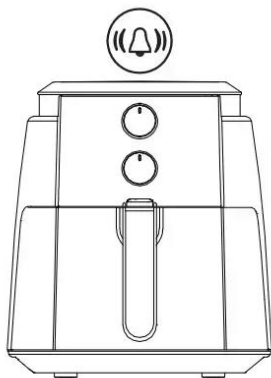

Óvatosan bánjon, és ne felejtse el az asztalra fektetni, nehogy megégesse a gőztől vagy a sütő kiöntésétől, illetve az olajtól vagy forró ételtől. Az élelmiszer eltávolítása során javasolt segédeszközök (például pálcika) használata.



Ez a gomb csak a belső henger kihúzására vagy behelyezésére szolgál, ha hideg. Főzés közben a gomb és a környezete nagyon forró, kérjük, ne érintse meg!

Beállítások

Az alábbi táblázat segít kiválasztani az elkészíteni kívánt összetevők alapvető beállításait.

Menük	Hőmérséklet (C)	Idő (perc)
Olvasztás	80	5-10
Fagyasztott krumpli	180	15-17
Csirke szárny	180	15-19
Csirkecomb	180	20-24
Hús	200	10-14
Garnélarák	180	8-12
Hal	180	13-17
Torta	180	8-10

Megjegyzés: Ne feledje, hogy ezek a beállítások irányadóak. Mivel az összetevők származásukban, méretükben, formájukban és márkájukban is különböznek, nem tudjuk garantálni a legjobb beállítást az összetevők számára.

Melegítés emlékeztető

Az **első használat 10 perc száraz égetést** igényel. Kis mennyiségű fehér füst vagy szag jelenhet meg a száraz égési folyamat során, ami normális. Ne essen pánikba.

Mielőtt a termék működésbe lépne, ellenőrizze, hogy a sütőedény vagy a sütőkosár a helyén van-e, hogy elkerülje a hibás működést.

Ha úgy találja, hogy a termék hibásan működik, hagyja abba a használatát, és azonnal forduljon szervizünkhöz.

Kérjük, a sütőedényt vagy a sütőkosarat és a sütőedényt együtt használja a teljes gépben, és kerülje a külön-külön történő használatát.

Használat után húzza ki a hálózati csatlakozót, és hagyja teljesen lehűlni a sütőt, mielőtt elmozdítja.

Tisztítás és karbantartás

Kérjük, tisztítsa meg a légsütőt, nehogy beleégjen az előzőleg rajta maradt szennyeződés.

Használat után kérjük, időben tisztítsa meg a sütőedényt, sütőkosarat, hogy elkerülje a bevonat károsodását az ételmaradék olaj erózióját.

Ne használjon erős súroló hatású tisztítószereket, hogy elkerülje a gép károsodását és egészségre káros anyagok megjelenését az ételkészítés során.

Használjon puha, tiszta rongyot a légsütő áttörléséhez: Ne használjon túl nedves törölkendőt a légsütő tisztításához, nehogy víz kerüljön a sütőbe, ami rövidzárlatot és tüzet okozhat.

Kérjük, ne használjon más tisztítóberendezést, például mosogatógépet a légsütő tisztításához, ellenkező esetben károkat okozhat, és befolyásolhatja a használatát.

A serpenyők és a dobok tisztításához használjon semleges tisztítószert vagy tiszta vizet.

Kérjük, ne használjon kemény és éles tárgyakat (például drótgolyókat, pengéket stb.) a sütőedény vagy a sütőkosár és a sütőedény tisztításához, hogy elkerülje a karcosodást.