

# Xiaomi Outdoor Camera AW200

## **Használati útmutató**

*Ez a használati útmutató a Global verzióhoz készült. A frissítések után egyes funkciók változhatnak!*

## Bevezetés

Köszönjük, hogy Xiaomi terméket választott!

Kérjük, használatba vétel előtt olvassa el figyelmesen ezt a használati utasítást, hogy a készüléket könnyen és egyszerűen tudja használni.

A jobb szolgáltatás elérése érdekében a használati utasítás tartalma megváltozhat!

A készülék funkciói és tulajdonságai előzetes figyelmeztetés nélkül megváltozhatnak! Amennyiben eltérést tapasztal, keresse fel weboldalunkat a legfrissebb információkért!

## Biztonsági figyelmeztetések

### Biztonsági figyelmeztetések

Mindig tartsa be az alábbi előírásokat a készülék használata során. Ezzel csökkentheti tűz, áramütés és egyéb balesetveszély kockázatát.

- A készülék érzékeny műszaki eszköz, kérjük, óvja a leejtéstől és ütődésektől.
- Kérjük, ne tegye ki a készüléket erős elektromágnesességnek, ill. rádióhullámoknak. Ezek a készülék meghibásodását vagy az elkészült felvételek megsérülését okozhatják.
- Ne tegye ki a készüléket szélsőségesen magas vagy alacsony hőmérsékletnek, valamint tűző napsugárzásnak.
- Kérjük, hogy márkás Micro SD memóriakártyát használjon a készülékkel. Az ismeretlen gyártók termékeinek támogatása nem garantált.
- Óvja a Micro SD kártyát mágnesességtől, mivel az a kártyán tárolt adatok sérülését okozhatja.
- Amennyiben a készülék elektromos hálózatra történő csatlakoztatása után azt tapasztalja, hogy az eszköz túlmelegszik, esetleg füstöt vagy kellemetlen szagot bocsát ki, azonnal válassza le az elektromos hálózatról a tűzesetek megelőzése érdekében!
- Ne hagyja a készüléket kisgyermek számára elérhető helyen (különös tekintettel a töltés, ill. számítógépes adatcsere folyamatára, ahol a töltéshez/fájlmásoláshoz használt USB kábel sérülést vagy áramütést okozhat).
- A készülék nem játék! Gyermek minden esetben kizárólag szülői felügyelet mellett használhatja! A készüléket és tartozékait, valamint a csomagolás részeit kisgyermek elől elzárva tartsa, mert a kis alkatrészek fulladást vagy egyéb sérülést okozhatnak!
- A készüléket hűvös, száraz és pormentes helyen tárolja.
- Fontos felvételeiről minden esetben készítsen biztonsági másolatot! A gyártó cég nem vállal felelősséget az adatvesztésekért. A készülék szervizelését végző kijelölt szerviz adat- visszaállítást, adatmentést nem végez. A készüléket csak arra felhatalmazott személy (márkaszerviz) szerelheti szét.
- A készülék rögzítésekor mindig győződjön meg arról, hogy az eszközt stabilan rögzítette-e. A nem megfelelően rögzített készülék megsérülhet, valamint súlyos sérüléseket okozhat!
- Karbantartás előtt húzza ki a készülékből a hálózati adaptert.
- Védje az adapter kábelét. Vezesse úgy a kábelt, hogy ne lehessen rálépni, illetve ne sértse meg rá vagy mellé helyezett más eszköz. Különösen figyeljen a kábelre a készülék csatlakozójánál.
- Csak a készülékkel kompatibilis (5V/2A) hálózati adaptert (nem tartozék) használja. Más adapter használata érvényteleníti a garanciát. Húzza ki az adaptert a fali aljzatból, amikor nem használja azt a készülék töltéséhez.
- Beázás esetén azonnal kapcsolja ki a készüléket. Ne szedje szét a szárításhoz ne használjon melegítő / szárító eszközt, pl. hajszárító, mikrohullámú sütő, stb.
- Bármilyen kérdés felmerülése esetén forduljon a szervizhez.
- Ne használja a készüléket extrém hőmérsékleti körülmények között (-20°C alatt és +50°C felett), mivel ez megrövidítheti a készülék élettartamát.
- Ne dobálja, kopogtassa vagy zárogassa a készüléket, mivel ez sérülést okozhat a készülék alaplapját.
- Huzamosabb használat esetén, vagy folyamatos terhelés mellett a kamera felmelegedhet. Ez normális jelenség.

- Ne helyezzen nehéz tárgyakat a kamerára.
- Az internetre, vagy egyéb hálózatokra, mint pl. számítógépekre való csatlakozás során a készülékre vírusok, kéretlen applikációk vagy egyéb ártalmas programok települhetnek.
- Kérjük, csak olyan kapcsolódási kéréseket, vagy letöltött fájlokat fogadjon / nyisson meg, amelyek biztonságos helyről származnak.
- Készítsen biztonsági másolatot a fontos adatairól az adatvesztés elkerülése érdekében.
- Ne használja a készüléket rendeltetésszerű használatán kívül más célra!
- A kamerát úgy helyezze el, hogy a WiFi vétel erős legyen.
- Tartsa távol nagy fém tárgyaktól és mikrohullámú sütőtől, mert ezek rontják a WiFi jel minőségét.
- A kamera teljesítményének biztosítása érdekében ne tegye szemközt a kamerát tükröződő felülettel, pl. üvegajtó, nagy fehér fal, ezzel megelőzheti, hogy a kamera túlexponált, fehéret adjon.
- Fürdőszobába és egyéb, nagy páratartalmú helyiségekbe ne helyezze a kamerát.
- A kamerát úgy helyezze el, hogy emberi testtől és antennától legalább 20 cm távolságra legyen.
- Tartsa be a személyiségi jogokra és a felvétel készítésre vonatkozó helyi rendelkezéseket.
- A kamera IP65 vízálló védelemmel van ellátva. A megfelelő működés biztosításához, ne tegye ki a készüléket különösen párák környezetnek vagy helyzetnek, ahol víz érheti.

### A készülék és a lencse

- A készülék külső felületét nedves ruhával tisztíthatja meg.
- Tartsa távol a lencsét a karcoktól és szennyeződésektől, használjon professzionális, kifejezetten erre a célra készült, finom lencsetisztító kefért vagy levegőfújót. Tárolás közben is védje a készüléket a szennyeződésektől.

•

## JELLEMZŐK

Modell:	MJSXJ05HL
Lencse:	f1.6
Látószög:	120°
Felbontás:	1920x1080 FullHD
Éjjeli üzemmód:	van
Audio:	Kétirányú audio, beépített mikrofon és hangszóró
Tápellátás:	5V / 1A (a töltő nem tartozék)
Helyi tárolás:	MicroSD Class 10 max. 256 GB
WiFi:	802.11b/g/n 2.4 GHz
WiFi frekvencia:	2412–2472 MHz
Kódolás:	H.265
Okostelefon alkalmazás:	Xiaomi Home
Kompatibilitás:	Android 8.0 vagy újabb vagy iOS 12.0 vagy újabb
Visszajelző LED:	Van, többszínű
Működési környezet:	-20 ~ 50°C
Méret:	70 x 64 x 92 mm

\* Minden adat belső laboratóriumi körülmények között mért eredmény, és a különböző használati szokások és a környezet változása miatt a valóságban eltérhetnek.

## Hulladékkezelés

A hulladékkezelésre a 2012/19/EU európai irányelv vonatkozik.

Az elektronikus hulladékot a háztartási hulladéktól elkülönítve kell elhelyezni az arra kijelölt helyen. További információt a helyi önkormányzattól vagy környezetvédelmi szervektől kérhet.

## Gyártó:

Shanghai Tianjin Hualai Technology Co., Ltd. (Mi Ecosystem Company)

Address: 8/F, Huaqiao Cuangye Building, No. 10., Jinpin Road, Ya'an Road, Nankai District, Tianjin, China

## Megfelelőségi nyilatkozat (Kivonat)

A forgalomba hozó kijelenti, hogy a készülék megfelel a rendeltetésszerű használatnak és az előírásoknak megfelelően termékmatricával, jótállási jeggyel és magyar nyelvű használati útmutatóval kerül forgalomba.

A gyártó által közzétett nyilatkozat alapján a termék CE megfelelési jellel kerül a forgalomba a 79/1997.(XXII.31.) IKIM rendelet 5.§ (1) bekezdésének megfelelően.

A gyártó ezennel kijelenti, hogy minden alapvető rádiós tesztet elvégeztünk, és hogy a fent említett termék megfelel a 2014/53/EU direktíva összes alapvető követelményének.

## Minőségtanúsítás

A forgalomba hozó tanúsítja, hogy a készülék a 2/1984. (III.10.) IpM-BkM. Sz. rendeletben előírtak szerint megfelel a leírásban szereplő műszaki jellemzőknek.

# EAC

## A doboz tartalma

- Xiaomi Outdoor Camera AW200
- USB kábel
- Falra szerelő lap, csavarok
- Használati útmutató
- Jótállási jegy

## Kezelőszervek

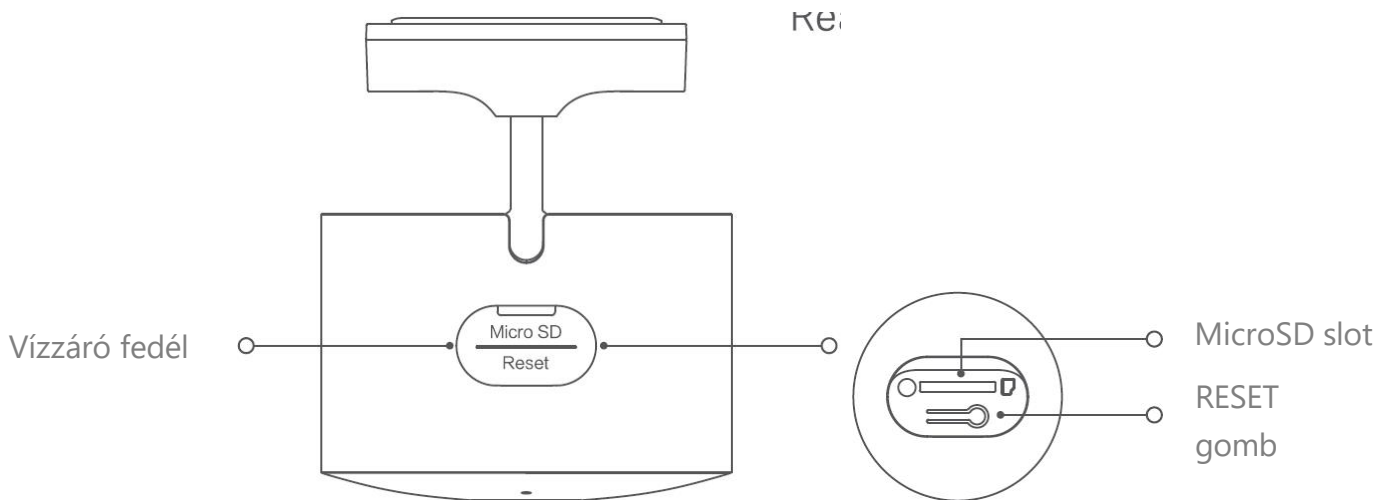
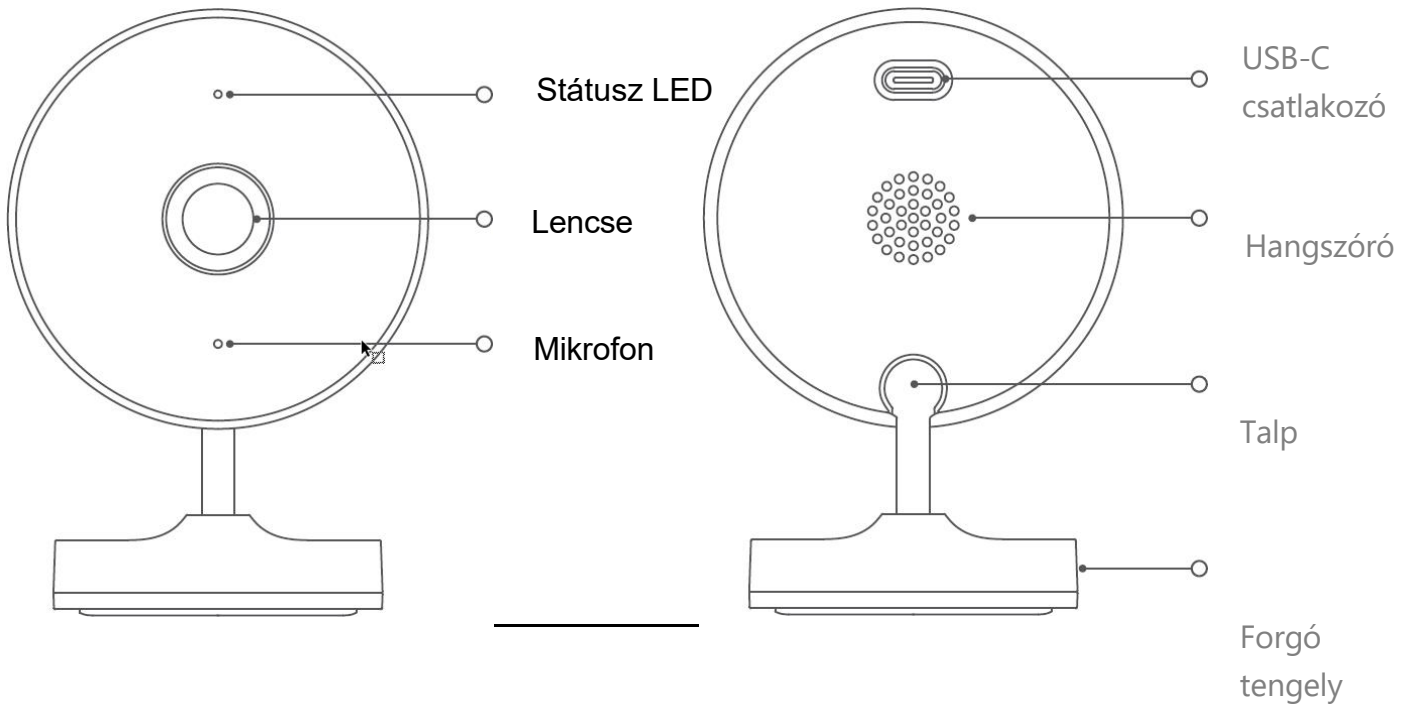

## A készülék rögzítése

A kamerát számos sík felületre helyezheti el, pl. dolgozóasztal, ebédlőasztal, dohányzóasztal, stb. Ezekon kívül a falra is felszerelhető.

### RÖGZÍTÉS A FALON

1. Fogja meg a talpat két kézzel, majd nyomja fel a talp fedelét a nyíl irányába a hüvelykujjával az ábra szerint.

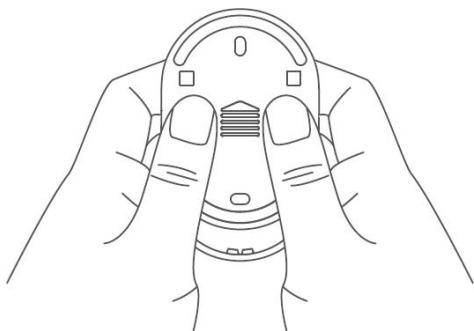

2. Jelölje be a két csavar helyét a talp fedelét használva sablonként. A jelöléseknél fúrja ki a megjelölt helyen a falat 6-os fúróval. A mélység kb. 30 mm.

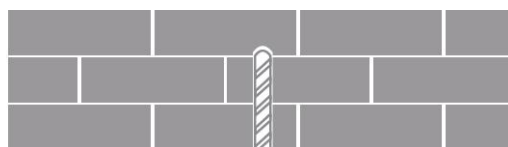
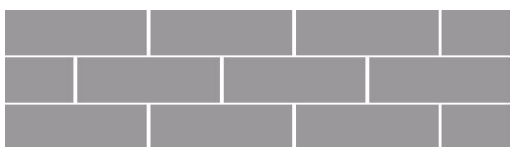

Helyezze be óvatosan a két műanyag tiplit a falba, és üsse be őket a helyükre.

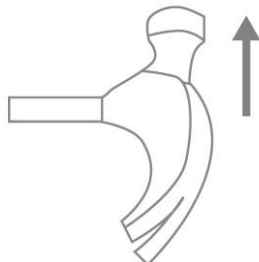
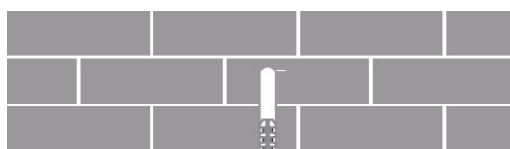

4. Győződjön meg róla, hogy a talpat helyesen pozícionálta. A rajta lévő nyílnak és az „UP” feliratnak felfelé kell mutatni

. Rögzítse a talp ellenrészét a mellékelt csavarok segítségével a műanyag tiplikbe.

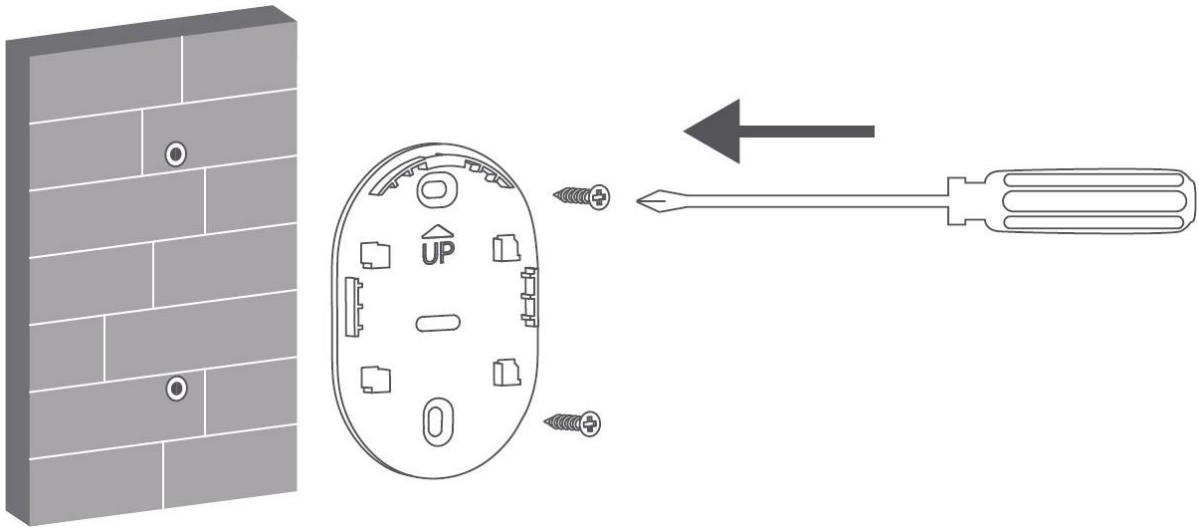

Illessze a kamera alját a kiemelkedő területhez a talp ellenrészén. Nyomja le, míg a két felület össze nem ér, majd fordítsa el a kamerát bármely irányba a pozíció rögzítéséhez.

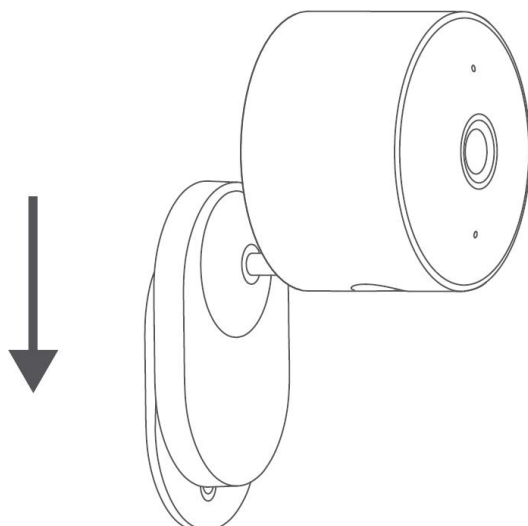

Megjegyzés:

A fal, ahova a kamerát felrögzíti, minimum a termék tömegének háromszorosát kell, hogy elbírja. A sérülések elkerülése érdekében a kamerát biztonságosan rögzítenie kell a falra vagy a mennyezetre a használati utasításban ismertetettek szerint. Ne szerelje fel hőforrás, szellőzőnyílás, légkivezető nyílások közelébe.

### MicroSD kártya behelyezése

Győződjön meg róla, hogy a kamera nincs csatlakoztatva és nincs áram alatt. Távolítsa el a vízzáró fedelet, majd helyezze be a memóriakártyát az érintkezőkkel lefelé. Nyomja be a kártyát kattanásig. A kártya eltávolítása úgy lehetséges, hogy körömmel, vagy tompa tárggyal kissé be kell nyomni a kártya élét, majd kipattan, és ekkor ki lehet húzni a kártyafészekből.

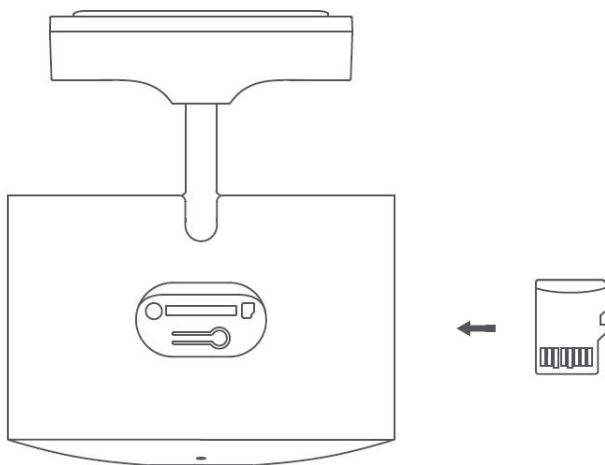



Megjegyzés:

*Csak eredeti és minőségi microSD memóriakártyát használjon! Minimum Class 10/UHS1 kártya ajánlott. Maximum 256 GB-os memóriakártya támogatott FAT32 file-rendszerrel. 64 GB vagy nagyobb kapacitású memóriakártyát FAT32 file-rendszerrel a .a Xiaomi Home alkalmazásban a Settings -> Manage Storage menüpont alatt formázhat meg a kamera moduljában.*

*A memóriakártya behelyezése vagy eltávolítása után ellenőrizze, hogy a vízálló fedelet megfelelően visszahelyezte.*

## A készülék csatlakoztatása

- Csatlakoztassa a mellékelt USB kábel USB végét a hálózati csatlakozóba (nem tartozék), majd a kábel USB-C végét a kamera alján található USB-C aljzatba. Helyezze a hálózati csatlakozót a hálózati dugaljba. A kamera automatikusan bekapcsol.
- Amennyiben a kamera sikeresen bekapcsolt, a visszajelző LED narancssárgán világít.

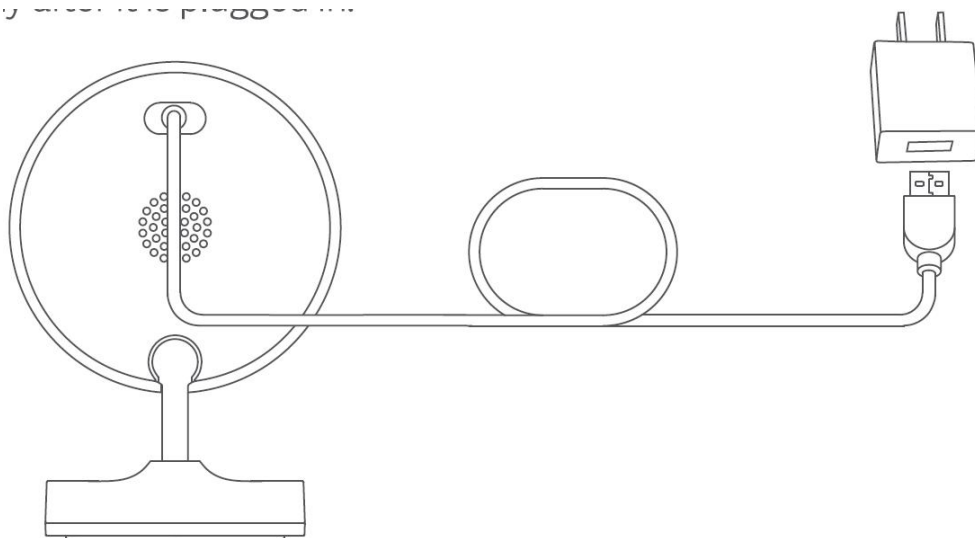

### Megjegyzés:

Amennyiben a státuszjelző LED nemvilágít narancssárgán, nyomja meg és tartsa nyomva a RESET gombot.

## Gyári beállítások visszaállítása

Nyomja meg és tartsa nyomva a RESET gombot a gyári beállítások visszaállításához. A microSD memóriakártyán tárolt tartalmak ekkor NEM törlődnek.

## Gombok és led-ed bemutatása

### a) A gombok bemutatása

RESET: nyomja meg és tartsa nyomva ezt a gombot a gyári beállítások visszaállításához.

### b) Státusz LED viselkedése

Stabil kék fény:	kapcsolódva / normál használat
Villogó kék fény:	csatlakozás a serverhez
villogó narancs:	csatlakozás a hálózathoz
Világító narancs:	csatlakozásra vár

## A mobil alkalmazás telepítése

a) A kamera WiFi hálózathoz csatlakoztatva akár távolról is okostelefonról vezérelhető a Mi Home / Xiaomi Home alkalmazást segítségével. Töltse le és telepítse a Mi Home alkalmazást.



- Koppintson az alkalmazásban + gombra és adjon hozzá új eszközt. Az alkalmazás automatikusan letölti a beépülő modult ehhez az eszközhöz (internetkapcsolat szükséges).
- Kövesse a további utasításokat: jelölje ki a WiFi hálózatot, amelyhez csatlakoztatni kívánja a kamerát (adja meg a hálózat nevét és a jelszót is).
- Nyissa meg a telepített eszközök között az „Outdoor Camera AW200” eszközt.
- Bejelentkezik az élőkép a kameráról.

### Megjegyzés:

*Az ábrák csak bemutató jellegűek. Az aktuális kijelzés a Xioami Home platform különböző verzióiban különbözik pl. regionális beállításoknak megfelelően*