

xiaomi

Electric Scooter 4 Lite 2nd Gen elektromos roller

Használati útmutató

A termék használata előtt olvassa el figyelmesen ezt a használati útmutatót,
és őrizze meg későbbi felhasználásra.



Biztonsági emlékeztető

Akkumulátorral és töltéssel kapcsolatos óvintézkedések

- Ne töltsé a rollert, ha a töltőport, a tápegység vagy az aljzat vizes. Töltés előtt figyelmesen olvassa el a használati útmutatót.
- Töltés előtt kapcsolja ki a rollert, és ellenőrizze, hogy nincs-e működésben.
- Ne használjon harmadik fél által gyártott akkumulátort vagy tápegységet.
- A rollert 0 °C és 45 °C közötti hőmérsékleten töltsé, ellenkező esetben az akkumulátor károsodhat.
- Önállóan ne szerelje szét, javítsa vagy módosítsa az akkumulátort, mert az veszélyes anyagokat tartalmaz.
- Ha hosszabb ideig nem tervezi használni a rollert, kapcsolja azt ki, töltsé fel teljesen és tárolja száraz, hűvös helyen. Az akkumulátor túlzott lemerülése okozta károk elkerülése érdekében legalább kéthavonta töltsé fel a rollert.

Környezetvédelemi tájékoztató

A roller tölthető lítiumion-akkumulátorral van ellátva, amelynek kidobása káros lehet a környezetre. A roller megfelelő ártalmatlanítása érdekében kövesse az alábbi útmutatást, és kérje szakember segítségét az akkumulátor eltávolításához:

1. Eltávolítás előtt mindenképpen merítse le az akkumulátort. Válassza le a rollert az áramforrásról, majd oldja ki az alsó fedél csavarjait és távolítsa el a fedelet.
2. Az akkumulátor eltávolításához húzza ki az akkumulátor csatlakozóját. Ügyeljen arra, hogy az akkumulátor ne károsodjon, az esetleges sérülések elkerülése végett.
3. A megfelelő ártalmatlanítás érdekében adja le az akkumulátort egy hivatalos újrafeldolgozó létesítményben.

Kerülendő veszélyes használati módok

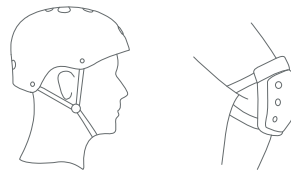

-  A használat megkezdésekor viseljen sisakot, valamint könyök- és térdvédőt.



-  Ne vigyen a rolleren utast – gyermeket sem.

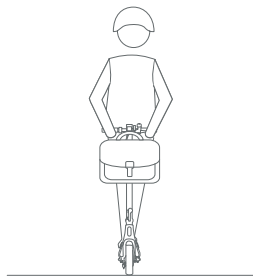

-  Ne akasszon táskát vagy egyéb nehéz tárgyat a kormányra.

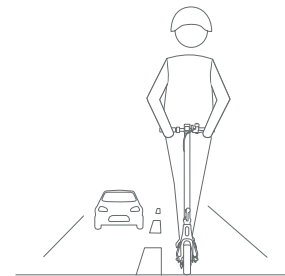

-  Ha a helyi előírások másképpen nem szabják meg, tilos és törvénybe ütköző rollerrel közlekedni közúton, autópályán és gyorsforgalmi úton.

Kerülendő veszélyes használati módok



- Ne vezesse a rollert úgy, hogy egy kézzel vagy egy kézzel sem fogja a kormányt, vagy csak egy lábbal áll a rolleren.



- Ne használjon mobiltelefont és ne viseljen fej- vagy fülhallgatót a roller használatakor.

Kerülendő veszélyes használati módok



- Ne használja a rollert esőben. Ne haladjon át pocsolyán vagy egyéb (vizes) akadályon.



- Ne lépje túl a robogó megadott maximális terhelhetőségét (100 kg).



- Ha egyenetlen utakon vagy rossz útviszonyok között közlekedik a rollerral, mindenképpen lassítson le, vagy szálljon le és tolja a rollert. A balesetek elkerülése érdekében csak sima, kátyúmentes felületen közlekedjen.

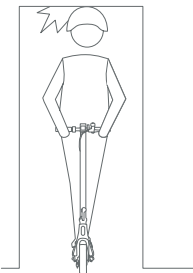

- Vigyázzon, hogy ne üsse be a fejét ajtófélfába, liftajtóba vagy egyéb fej fölötti akadályokba.

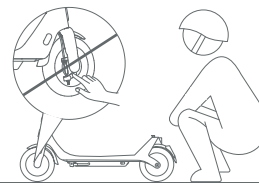

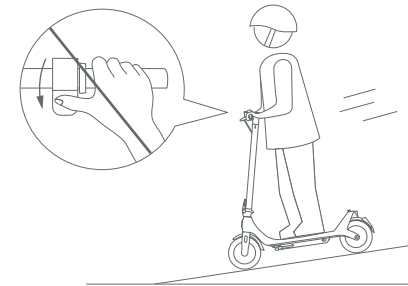

- Ne érjen a mechanikus fékhez.

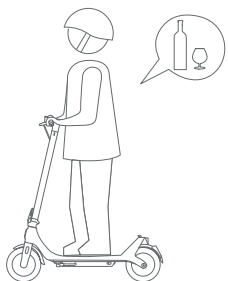

- Ne gyorsítson lejtőn, és fékezzen időben, hogy le tudjon lassítani. Meredek lejtőn szálljon le a rollerről, és tolja azt.

Kerülendő veszélyes használati módok



-  Ne rollerezzen ittasan. Alkohol vagy más szerek hatása alatt rollerezni szigorúan tilos.



-  Ne tartsa a lábát a hátsó sárvédőn.



-  Ne közlekedjen a rollerrel lépcsőn fel vagy le, és ne ugrasson át vele akadályokon.

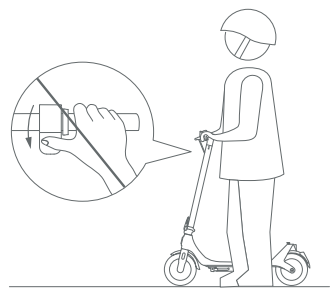

-  Ne nyomja meg a gyorsítót, miközben a roller mellett gyalogol.

A csomag tartalma

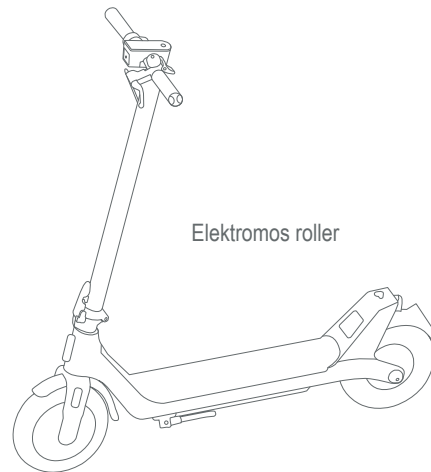

Használati útmutató



Fontos tájékoztató



Műszaki leírás



Párosítás megszüntetésére vonatkozó utasítások



Elméleti futásteljesítmény címke

Tartozékok



Hosszabbítócső

(Csatlakoztassa a pumpát a szerephez az egyszerű kerékfelfújás érdekében)



Imbuszkulcs

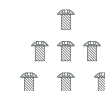

7 db csavar
(ebből 1 tartalék)

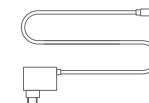

Akkumulátortöltő

Megjegyzés: A használati útmutatóban szereplő ábrák a termékről, tartozékokról és a felhasználói felületről csak tájékoztató jellegűek. A tényleges termék és funkciók a termék fejlesztései következtében eltérhetnek.

A termék áttekintése

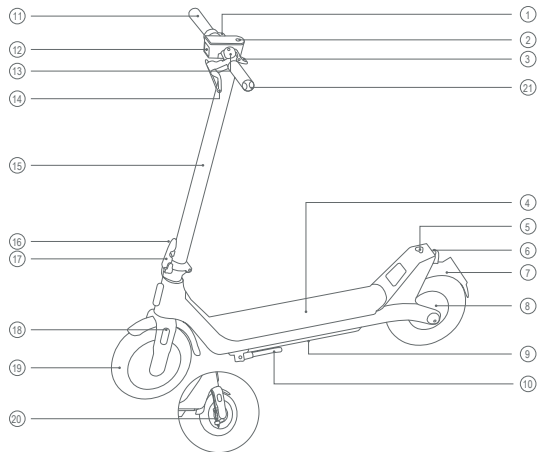

- | | | |
|---------------------------------------|--------------------|--------------------------|
| 1 Gyorsító | 8 Kerékajtó motor | 15 Kormányoszár |
| 2 Vezérlőpanel és be-/kikapcsoló gomb | 9 Elemtartó rekesz | 16 Gyorskioldó kar |
| 3 Akasztó | 10 Kitémasztó | 17 Gyorskioldó kar zárja |
| 4 Alaplemez | 11 Kormány | 18 Első villa |
| 5 Kampó | 12 Első lámpa | 19 Első kerék |
| 6 Hátsó lámpa | 13 Csengő | 20 Mechanikus fék |
| 7 Hátsó sárvédő | 14 Fékkar | 21 Irányjelző lámpa |

Vezérlőpanel és be-/kikapcsoló gomb

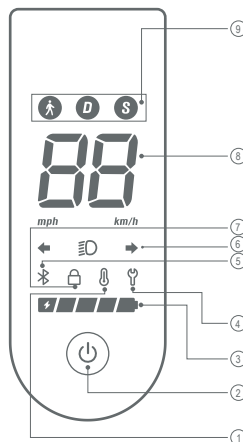

- Hőmérséklettel kapcsolatos figyelmeztetés:** Ha az akkumulátor hőmérséklete túl alacsony vagy túl magas, a hőmérő ikon világít. Ez a gyorsítás mértékének csökkenéséhez, és esetlegesen töltési problémákhoz is vezethet. Tovább használhatja vagy töltheti a rollert, amint az akkumulátor hőmérséklete visszatért a normál üzemi tartományba.
- Be-/kikapcsoló gomb:** Nyomja meg a gombot a roller bekapcsolásához, a kikapcsoláshoz pedig tartsa nyomva 2-3 másodpercig. Amikor a roller be van kapcsolva, nyomja meg a gombot az első és hátsó lámpa be- vagy kikapcsolásához, és duplán megnyomva válthat az üzemmódok között.
- Akkumulátortöltöttség:** Az akkumulátortöltöttséget 5 vonal jelzi, az egyes vonalak a teljesen feltöltött akkumulátor kb. 20%-os egységét jelölik.
- Hibaértesítés:** Ha megjelenik a piros csavarkulcs ikon, az azt jelzi, hogy a roller hibát észlelt.
- Bluetooth:** Amikor a roller sikeresen csatlakozott egy mobilszközkhöz, a Bluetooth ikon világítani kezd, és feloldódik a maximális sebesség funkció.
- Irányjelző lámpa:** Nyomja meg a jobb vagy bal oldali irányjelző gombot. Ekkor villogni kezd a megfelelő irányjelző és a vezérlőpanelen lévő irányjelző ikon. Nyomja meg ugyanazt a gombot újra, és a megfelelő jelzőfény és vezérlőpanel-ikon kikapcsol.
- Zár:** A zár ikon égve marad a roller zárolt állapotában, és kialszik, ha a roller zárolása feloldódik.
- Sebességmérő:** A működés közbeni aktuális sebességet mutatja. Ha a roller hibát észlel, hibakód jelenik meg rajta. Amikor a roller tölt, az aktuális akkumulátortöltöttséget mutatja.
- A  ikon** a gyalogos üzemmódot jelöli, és a maximális sebességátára kb. 6 km/h. Az üzemmód engedélyezésekor a hátsó lámpa pirosan villog. A "D" a standard üzemmódot jelöli, amelynek a maximális sebességátára kb. 15 km/h. Az "S" a sport üzemmódot jelöli, amelynek a maximális sebességátára kb. 20 km/h. Az S üzemmód nagy sebességgel való haladást tesz lehetővé. Javasoljuk, hogy ezt az üzemmódot csak akkor használja, ha már magabiztosan elsajátította a roller használatát.

Összeszerelés és üzembe helyezés

Gyorskioldó kar

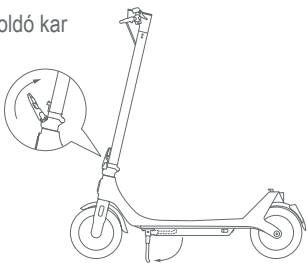

1. Hajtsa le a kitámasztókart, és emelje a kormányzárát teljesen álló helyzetbe. Ezután emelje fel és tolja be egészen a gyorskioldó kart.

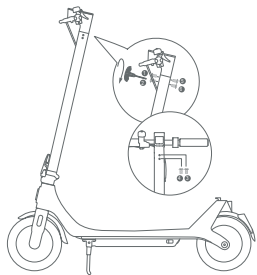

3. A számmal jelölt sorrendet követve húzza meg (de ne egészen) a 6 csavart a mellékelt imbuszkulccsal. Ellenőrizze a kormány állását, és ha megfelelő, szorosan húzza meg a csavarokat.

Az első lámpa előre néz

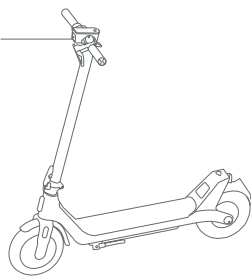

2. Illessze a kormányt a kormányszárra. Ügyeljen arra, hogy felhelyezéskor a kormány a megfelelő irányban legyen.

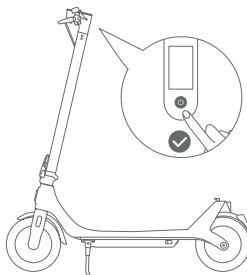

4. Amikor a rollert teljes mértékben összeszerelte, a be-/kikapcsoló gombbal kapcsolja be. Ha befejezte a rollerezést, a kikapcsoláshoz tartsa nyomva a be-/kikapcsoló gombot 2–3 másodpercig.

A roller töltése

A roller akkor töltődött fel teljesen, amikor az akkumulátortöltő LED-es jelzőfénye pirosról (töltés alatt) zöldre (teljesen feltöltve) vált.

Megjegyzések:

- Ne töltse a rollert, ha a töltőport, a tápegység vagy az aljzat vizes.
- Ha a roller éppen nem töltődik vagy miután a töltés befejeződött, mindenképpen illessze vissza stabilan a gumiborítást a töltőportba, hogy ne juthasson bele víz.



1. Emelje fel a gumiborítást.



2. Csatlakoztassa az akkumulátortöltőt a töltőporthoz.



3. Amikor a töltés befejeződött, válassza le az akkumulátortöltőt a töltőporthól.



4. Helyezze vissza a gumiborítást.

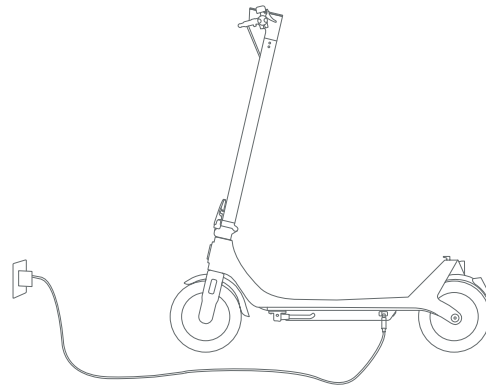

Csatlakoztatás a Mi Home/Xiaomi Home alkalmazáshoz

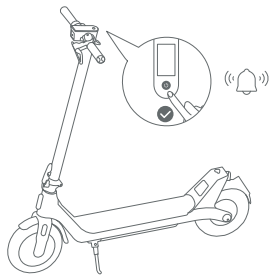

1. Aktiválás előtt a roller bekapcsolt állapotban folyamatosan hangjelzést hallat, és a sebessége 10 km/h-ra korlátozódik. A rollert első használat előtt aktiválni kell a Mi Home / Xiaomi Home alkalmazáson keresztül.

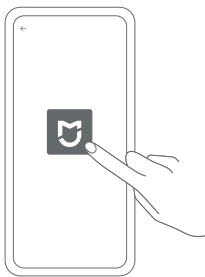

3. Nyissa meg a Mi Home / Xiaomi Home alkalmazást.

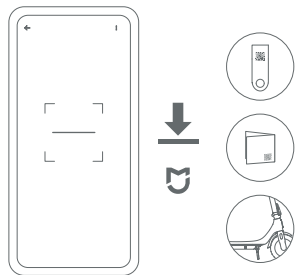

2. A Mi Home/Xiaomi Home alkalmazás letöltéséhez olvassa be a QR-kódot, amelyet a vezérlőpanelen, az alaplemez jobb oldalán vagy a használati útmutató hátoldalán talál.

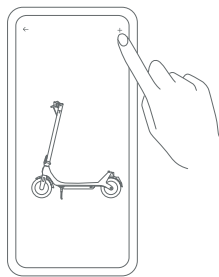

4. Az alkalmazás kezdőlapján koppintson a jobb felső sarokban található „+” jelre, és olvassa be ismét a QR-kódot a vezérlőpanelről, az alaplemez jobb oldaláról vagy a használati útmutató hátoldaláról. Ezután kövesse az alkalmazásban megjelenő utasításokat a roller hozzáadásához.

Csatlakoztatás a Mi Home/Xiaomi Home alkalmazáshoz

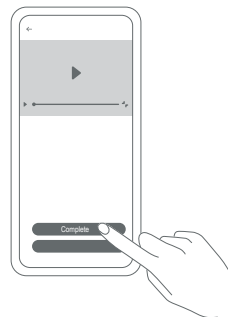

5. Tekintse meg az útmutató videót. Ne lépjen ki a videóból, mielőtt végignézte volna, máskülönben az aktiválás megszakad.

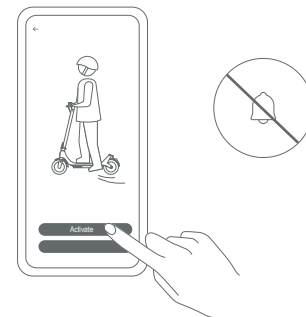

Megjegyzés:

- A Mi Home/Xiaomi Home alkalmazásban számos funkciót aktiválhat, például az egyérintéses zárolást, a visszatöltést és a hátsó lámpa egyérintéses bekapcsolását.
- Előfordulhat, hogy időközben sor került az alkalmazás frissítésre; kérjük, kövesse az utasításokat az alkalmazás jelenlegi verziójának megfelelően.

Csatlakoztatás a Mi Home/Xiaomi Home alkalmazáshoz

Bluetooth visszaállítása

Ügyeljen arra, hogy a roller legyen bekapcsolva. Tartsa teljesen lenyomva a gyorsítót, és közben ötször egymás után nyomja meg a be-/kikapcsoló gombot. Amikor a Bluetooth visszaállítása sikeresen megtörtént, a roller egy hangjelzést ad és a Bluetooth ikon villogni kezd.

Gyári beállítások visszaállítása

Ügyeljen arra, hogy a roller legyen bekapcsolva. Szorítsa le a fékkart, és ezzel egyidőben tartsa nyomva a gyorsítót és a be-/kikapcsoló gombot 7 másodpercig. Amikor hall egy hangjelzést, a roller Bluetooth-kapcsolata e lett választva, és a roller beállításai visszaálltak a gyári állapotba. A vezérlőpanel megjelenése visszatér a gyári beállításokhoz, és a Bluetooth ikon villogni kezd.

Megjegyzés: A roller gyári beállításait nem lehet visszaállítani menet közben vagy zárolt állapotban.

A roller használata

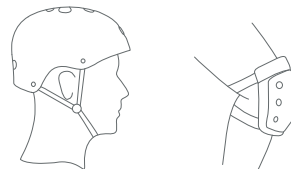

1. A használat megkezdése előtt viseljen sisakot, valamint könyök- és térdvédőt.

Megjegyzés: Használat előtt ellenőrizze a keréknyomást. A javasolt keréknyomás 3,1–3,45 bar.

2. Lépjen az alaplemezre az egyik lábával, a másikkal pedig lassan rúgja el magát a földről.

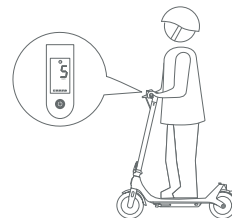

3. Amint a roller mozgásba lendül, helyezze mindkét lábát az alaplemezre, és óvatosan nyomja meg a gyorsítót. A gyorsító akkor használható, ha a roller sebessége elérte az 5 km/h-t.

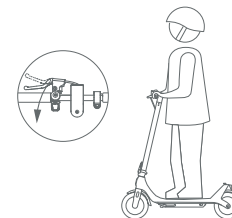

4. Finoman nyomja le a gyorsítót a gyorsításhoz. Ügyeljen arra, hogy ne menjen túl gyorsan.

A roller használata

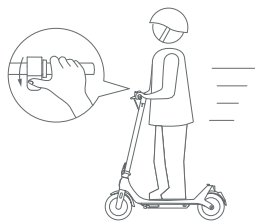

5. A lassításhoz lassan engedje fel a gyorsítót vagy nyomja le a fékkart.

⚠ Menet közben figyelje a közlekedési körülményeket és tartson egyenletes sebességet hirtelen fékezés nélkül. Különben a kerekek kicsúszhatnak, így eleshet és komoly sérülést szenvedhet.



7. Amikor a roller lelassít vagy megáll, helyezze az egyik lábát a földre leszállás közben.

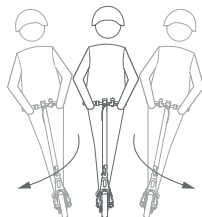

6. Amikor kanyarodik, dőljön el a kormányzási irányba, és lassan fordítsa el a kormányt.



8. A roller parkolásakor hajtsa le a kitámasztót.

⚠ Parkolásakor zárhatja a rollert, hogy mások engedély nélkül ne használhassák.

A roller zárolása és a zárolás feloldása

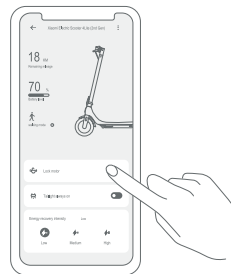

Koppintson rá a zároláshoz "Lock motor"

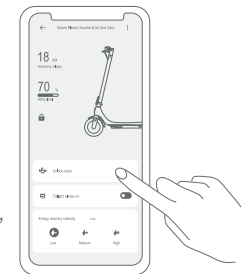

Koppintson rá a feloldáshoz "Unlock motor"

Automatikusan kialszik, kivéve a Bluetooth ikont és a zárolást jelző ikont. Ha a roller a Bluetooth-kapcsolati hatótávolságon kívülre kerül, a kapcsolat megszakad, és az ikon jelzőfénye kialszik.

A roller zárolásával zárja a motort is. Ha a rollert elmozdítja előre, életbe lép a gurulásgátlás, valamint az elektromos riasztó. A roller automatikusan kikapcsol 24 órányi zárolás után, és bekapcsolás után is zárolva marad. A zárolást a Mi Home / Xiaomi Home alkalmazáson keresztül kell feloldani. A roller zárolása fogyasztja az akkumulátor töltöttségét. Kérjük, körültekintően használja ezt a funkciót.

Összecsukás/szétnyitás és hordozás

Összecsukás

Gyorskioldó kar zárva

Gyorskioldó kar

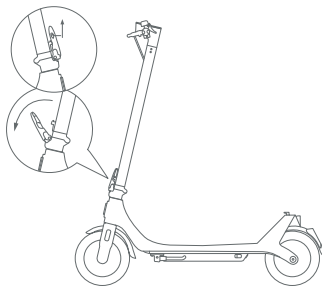

1. Összecsukás előtt ügyeljen arra, hogy a roller legyen kikapcsolva és ne legyen töltés alatt. Tartsa a rollert a kormányzárnál fogva, emelje fel a gyorskioldó kar zárját, és húzza ki gyorskioldó kart.

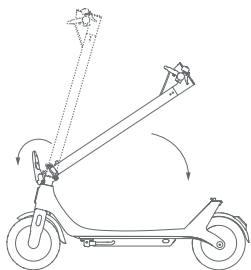

2. Emelje fel ismét a gyorskioldó kar zárját, húzza ki gyorskioldó kart, majd pattintsa ki a rögzítőkampót. Ezután hajtsa le a kormányzárat.

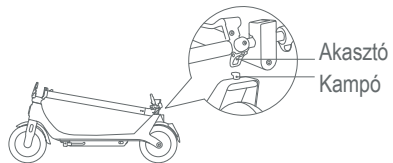

3. Igazítsa az akasztót a kampóhoz, és rögzítse azokat egymáshoz.

Összecsukás/szétnyitás és hordozás

Hordozás

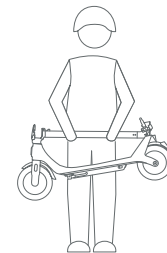
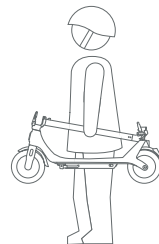

Hordozáshoz fogja a kormányzárat az egyik vagy mindkét kezében.

Összecsukás/szétnyitás és hordozás

Szétnyitás

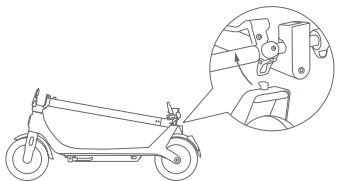

1. A roller szétnyításához húzza felfelé az akasztót, hogy leválassza azt a kampóról.

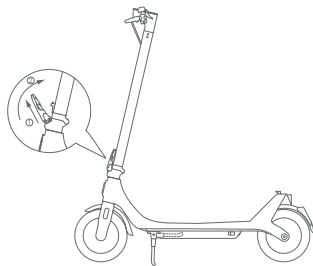

2. Tartsa állóhelyzetben a kormányzárat, és ellenőrizze, hogy az összecsukási tartókampó rögzítve van-e a szárhoz. Emelje fel a gyorskioldó kar zárját az 1. számmal jelölt módon, és tolja be egészen a gyorskioldó kart a 2. számmal jelölt módon.

A kerekek felfújása

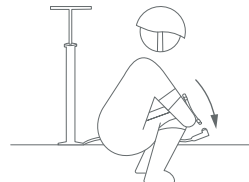

1. Csatlakoztassa a hosszabbítócsőhöz a pumpát.

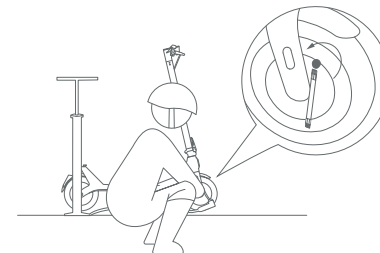

2. Távolítsa el a kerékszelepszapkát, és stabilan csatlakoztassa a hosszabbítócsövet a szerephez.

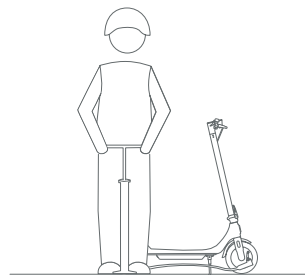

3. Fújja fel a kereket.

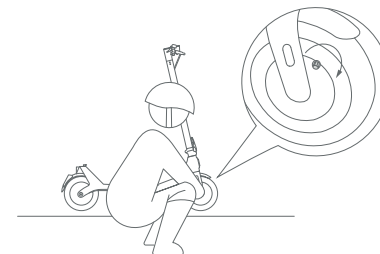

4. A kerekek felfújása után szorosan rögzítse a szelepszapkákat.

- Havonta ellenőrizze a keréknyomást, és ha túl alacsony szintre esik, fújja fel a kerekeket. A javasolt keréknyomás 3,1–3,45 bar.
- A kerekeket bonyolult eltávolítani, ezért ezt szakembernek kell végezni. A kerekek nem megfelelő szerelése elvehet a roller stabilitásából vagy egyéb problémákat okozhat.

A mechanikus fék beállítása

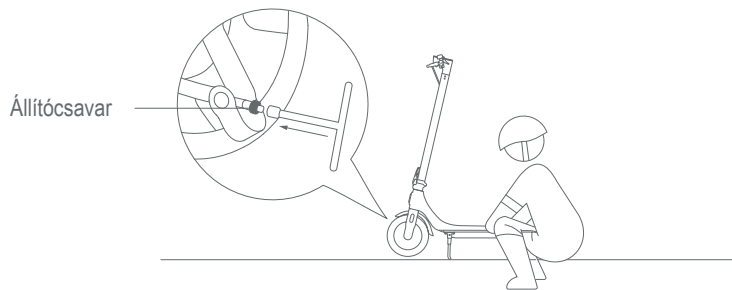

Beállítás előtt ügyeljen arra, hogy a roller legyen kikapcsolva és ne legyen töltés alatt.

Szerszám: 14 mm-es T-imbuzskulcs (a felhasználónak kell biztosítani).

Ha a fék túl szoros, a szerszámmal lazítsa meg az anyát a csavarrúdon az óramutató járásával ellentétes irányban, így kissé megrövidítve a fékkábel alsó, kiálló részét. Ha a fék túl laza, a szerszámmal lazítsa meg az anyát a csavarrúdon az óramutató járásával egyező irányban, így kissé meghosszabbítva a fékkábel alsó, kiálló részét.

Jogi nyilatkozat

A jelen használati útmutatók kibocsájtója a Xiaomi vagy a helyi partnere. A Xiaomi bármikor, előzetes figyelmeztetés nélkül elvégezheti az anyagok fejlesztéseit és módosításait, amelyek tipográfiai hibák, az aktuális információkban talált pontatlanságok vagy a programok és/vagy berendezés fejlesztései miatt válnak szükségessé. Azonban az ilyen jellegű módosítások bele lesznek foglalva a használati útmutatók későbbi online verzióiba (további részletekért látogasson el erre a weboldalra: www.mi.com/global/service/userguide).

Minden ábra csak illusztráció, amelyektől a tényleges készülék eltérhet.

A használati útmutatóban szereplő ábrák a termékről, tartozékokról és a felhasználói felületről csak tájékoztató jellegűek. A tényleges termék és funkciók a termék fejlesztései következtében eltérhetnek.

További információkért látogasson el a www.mi.com weboldalra

Készült a Xiaomi Communications Co., Ltd. megbízásából.

Gyártó: Shenzhen LEQI Intelligent Technology Co., Ltd. (a Mi Ecosystem tagja)

Cím: Room 215, Block D, Colorful Science and Technology Park, No.5 Guanle Road,
Luhu Community, Guanhu Street, Longhua District, Shenzhen, Guangdong,
Kínai Népköztársaság

Készült Kínában.



Eredeti útmutató
www.mi.com/service
ZB.01.003.0142

