



Xiaomi Kingsmith Walking Pad

Okos Futópad

Használati utasítás

Model: TRG1F

Használat előtt kérjük a használati utasítást elolvasni és a készüléket ennek megfelelően használni. Tartsa biztonságos helyen, lehet, hogy a későbbiekben még szüksége lesz rá.

FONTOS BIZTONSÁGI UTASÍTÁSOK

A készüléket lakossági használatra tervezték.

VESZÉLY – Az áramütés veszélyének csökkentése érdekében: Mindig húzza ki a készüléket az elektromos hálózatból közvetlenül a használat után és tisztítás előtt.

FIGYELMEZTETÉS – Az égési sérülések, tűz, áramütés vagy személyi sérülés kockázatának csökkentése érdekében:

A készüléket soha nem szabad felügyelet nélkül hagyni, ha be van dugva. Húzza ki a konnektorból, ha nem használja, és mielőtt fel- vagy leveszi az alkatrészeket.

Szigorú felügyelet szükséges, ha a készüléket gyermekek, rokkantak vagy fogyatékkal élők használják, vagy azok közelében használják.

Ezt a készüléket csak a jelen kézikönyvben leírt rendeltetésszerű használatra használja. Ne használjon a gyártó által nem ajánlott tartozékokat.

Soha ne működtesse a készüléket, ha sérült a kábele vagy a csatlakozódugója, ha nem működik megfelelően, ha leejtették, megsérült vagy vízbe esett. Ilyen esetben vigye vissza a készüléket egy szervizközpontba vizsgálatra és javításra.

Ne húzza a készüléket a tápkábelnél fogva, és ne használja a vezetéket fogantyúként.

Tartsa távol a vezetéket a felforrósodott felületektől.

Soha ne ejtsen le és ne helyezzen be semmilyen tárgyat a futópálya nyílásába.

Ne használja a szabadban.

Ne működtesse olyan helyen, ahol aeroszolos (spray) termékeket használnak, vagy ahol oxigént adagolnak.

A leválasztáshoz fordítsa az összes vezérlőt kikapcsolt helyzetbe, majd húzza ki a dugót a konnektorból.

FIGYELEM

Ezt a készüléket 8 évesnél idősebb gyermekek, valamint csökkent fizikai, érzékszervi vagy mentális képességű, illetve tapasztalattal és tudással nem rendelkező személyek használhatják, ha felügyeletet alatt vannak, vagy a készülék biztonságos használatára vonatkozó utasításokat megkapták, és megértették a használattal járó esetleges veszélyeket. Gyermekek nem játszhatnak a készülékkel. A tisztítást és a felhasználói karbantartást gyermekek nem végezhetik felügyelet nélkül.

A termék helyes ártalmatlanítása

Ez a jelölés azt jelzi, hogy ezt a terméket nem szabad más háztartási hulladékkal együtt kidobni az EU-ban. Az ellenőrizetlen hulladéklerakásból adódó esetleges környezeti vagy emberi egészségi károk elkerülése érdekében felelősségteljesen hasznosítsa újra az anyagi erőforrások fenntartható újrafelhasználásának elősegítése érdekében. A használt készülék visszaküldéséhez használja a visszaküldési és begyűjtési rendszert, vagy lépjen kapcsolatba a kereskedővel, ahol a terméket vásárolta. Ezt a terméket környezetbarát újrahasznosítás céljából átvehetik. Ezt a készüléket nem használhatják csökkent fizikai, érzékszervi vagy szellemi képességekkel rendelkező személyek (beleértve a gyermekeket is), vagy nem rendelkeznek tapasztalattal és tudással, kivéve, ha a biztonságukért felelős személy felügyeli őket, vagy nem utasította őket a készülék használatára vonatkozóan. A gyermekeket felügyelni kell, hogy ne játsszanak a készülékkel.

FIGYELMEZTETÉS: A kisgyermeket mindig tartsa távol a géptől. A mozgó felülettel való érintkezés súlyos égési sérüléseket okozhat.

Köszönjük, hogy a Kingsmith WalkingPad futópadot választotta, a továbbiakban futópad. Kiváló, egyszerű és innovatív kialakítású, minőségi és egészséges életet élhet otthoni testmozgással. Ezt a terméket csak otthoni használatra tervezték, kereskedelmi használatra, például üzleti, bérbeadásra vagy nyilvános csoportos használatra nem.

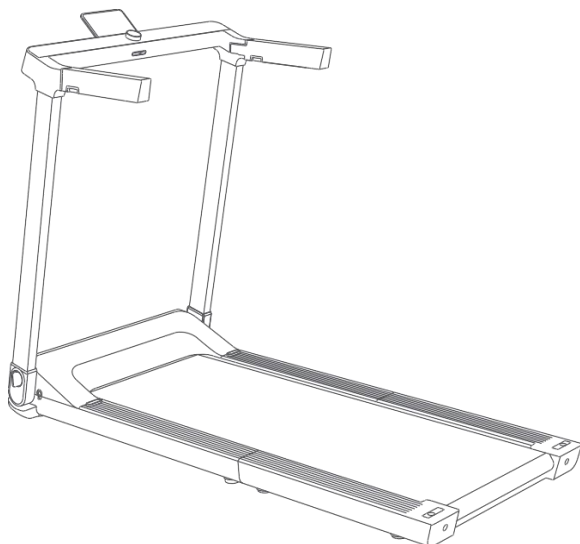

Életkor: 14-60 év közöttiek részére
Sebességtartomány 1-12 km/h
Futófelület: 440 × 1200 mm (17" × 47")
Maximális terhelés: 110 kg (240 font)
Frekvencia: 50/60 Hz
Feszültség: 220-240 V~
Bemeneti teljesítmény: 918 W
Nettó tömeg: 38 kg
Kihajtási méret: 1437 × 744 × 1004 mm
Összecsukott méret: 983 × 744 × 194 mm

Tartozékok

A kibontás alkalmával kérjük ellenőrizze, hogy a következő tartozékok a csomagolás részét képezik. Amennyiben hiányt tapasztal, kérjük hívja az ügyfélszolgálatot.

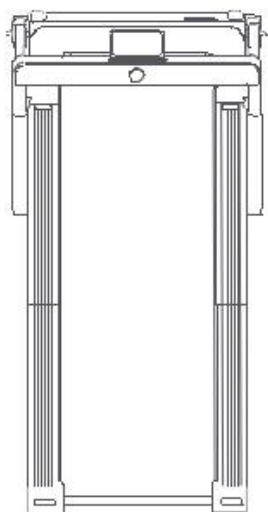

Futópad

Tartozékok



Tápkábel



Mobiltelefon tartó



Biztonsági zár



Csavarkulcs



Szilikon olaj



Használati utasítás

Funkciók

Kinyitott állapotban.

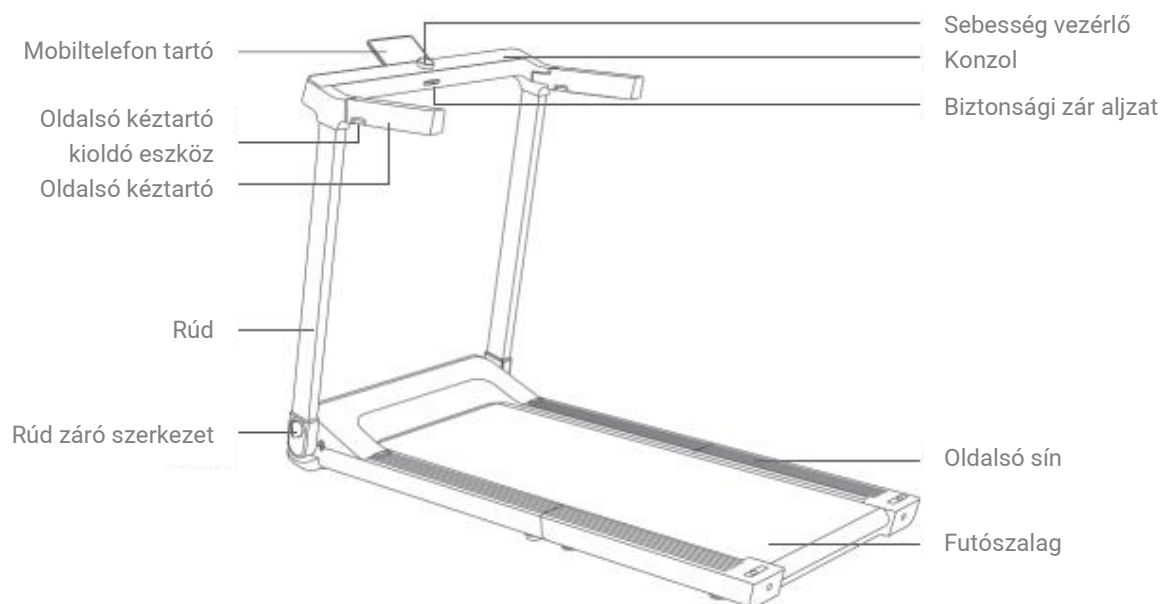

Összecsukott állapotban.

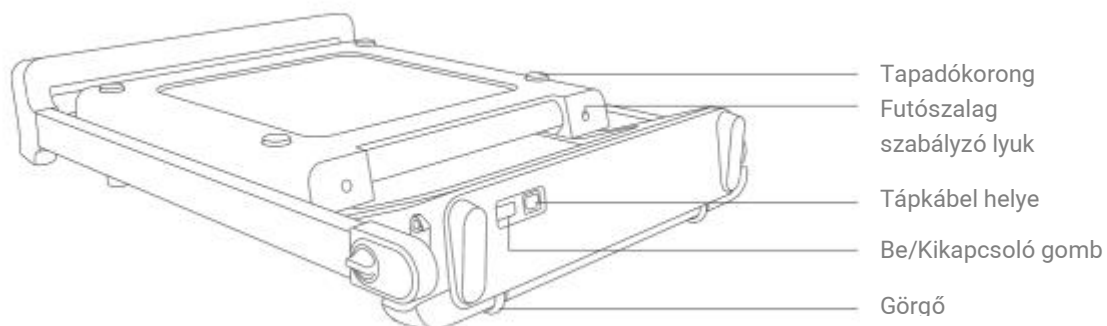

Kezelőpanel funkciói



Használat

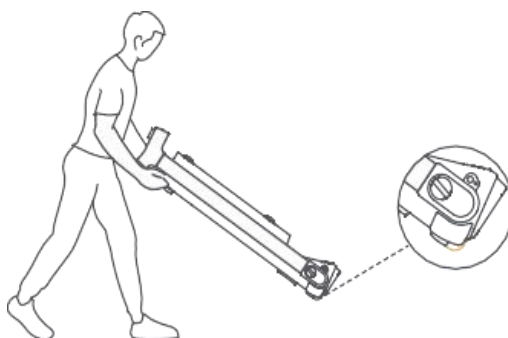

1. A futópadot ellenőrizze le, hogy lezárt állapotban van-e, mielőtt húzni vagy tolni kezdi. Helyezze el egyenes felületen.

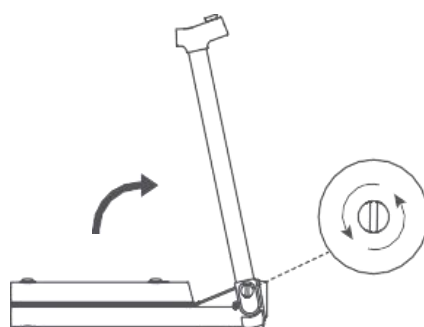

2. Forgassa az oldalsó kéztartó lezáró eszközt mindkét oldalon az óramutató járásával ellentétes irányba 3-5 fordulatig, hogy kioldja a kéztartót. Majd húzza fel ameddig a tartó engedi maximum, azután rögzítse a pozícióját úgy, hogy a lezáró forgó gombot most az óramutatóval megegyező irányba forgatja, szorítsa meg egy kicsit.

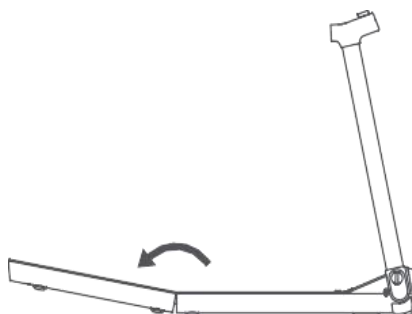

3. Hajtsa ki a futópadot és közben igazítsa a futószalagot középre, hajtsa tovább és nyomja le a futópadot vagy forgassa el az alsó tapadókorongot, hogy egyenesen illeszkedjen a felületre.

Megjegyzés: egyenetlen felületre helyezve a futópad károsodhat, melyet később nem lehet javítani.

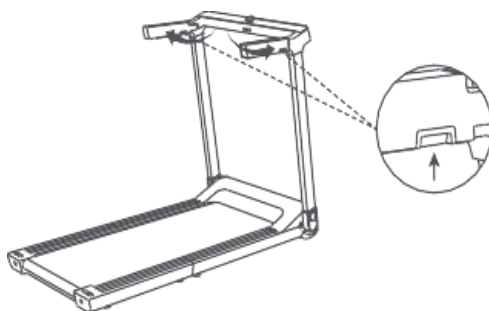

4. Nyomja meg a kioldó eszközt az oldalsó kéztartón és húzza ki.

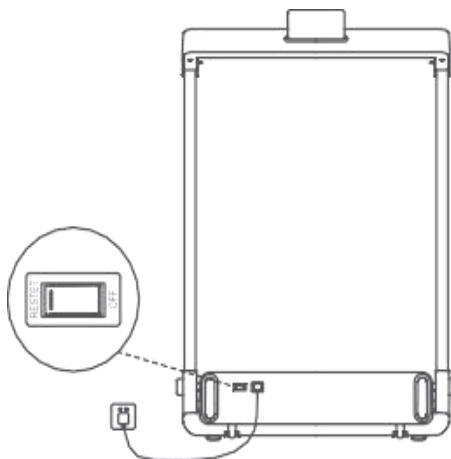

5. Vegye ki a mobiltelefon tartót és a biztonsági zárat a tartozékos dobozból és helyezze őket a megfelelő nyílásba.

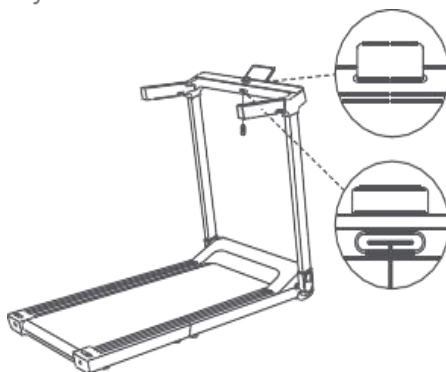

6. Kapcsolja be a futópadot a bekapcsoló gombbal, miután csatlakoztatta áramforráshoz (bedugta a konnektorba).



7. Szkenelje be a QR kódot, amivel letöltheti a készülékhez a KS Fit alkalmazást. Az alkalmazást megtalálhatja az Alkalmazásáruházban is.

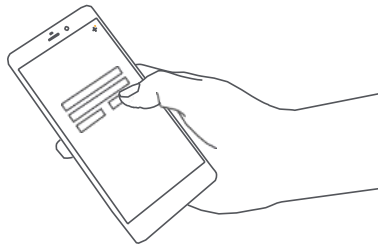

8. A futópad használata előtt nyissa meg az alkalmazást és párosítsa hozzá futópadot. Ez több lépést is igénybe vehet az alkalmazásban.

Instrukciók a használatához

1. Futás



1. Amint a készülék bekapcsol, a kezelőfelület felvillan és alapértelmezetten 0-t mutat minden értéken.



2. Ha a biztonsági kulcs nincs behelyezve, a készülék SAFE-t jelez ki, mely azt jelenti, hogy a "safe" mód aktiválva van. A futópad így nem tud elindulni, így kérjük helyezze be a biztonsági kulcsot.



3. Ezután rövideen nyomja meg a tekerőgombot lefelé 3 másodpercig **default módban**, majd a futópadot lassan indítsa el.

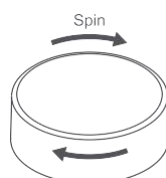

4. Tekerje el a gombot a sebesség növeléséhez/csökkentéséhez mozgás közben. Gyorsításhoz óramutató járásával egyirányba kell tekerni, lassításhoz óramutató járásával ellentétes irányba.



5. Gyors sebességszabályozás: tekerje el a gombot gyorsabban, hogy a gyorsasági szinteket tudja váltani: 1, 2, 4, 6, és 7.5.

49:59 9.70 8:04 779

6. Amikor a tekerőgombot rövidel lenyomja egyszer mozgás közben vagy a futópadon nem történik mozgás 1 percig, a futópad leáll és **pause** módba lép. Ezután egyszer kell megnyomni a tekerőgombot az újraindításhoz, hogy újra a pause mód előtti sebességgel mozogjunk tovább.



7. Amikor a tekerőgombot hosszan nyomja 2 másodpercig vagy nincs mozgás a futópadon 10 perce, akkor a kijelzőn minden érték visszaáll 0-ra, az alapértelmezettre és a futópad **standby** módba lép.



8. Miután befejezte az edzést, nyomja meg a kikapcsoló gombot és húzza ki a futópadot a konnektorból.

2. Alkalmazás kapcsolat

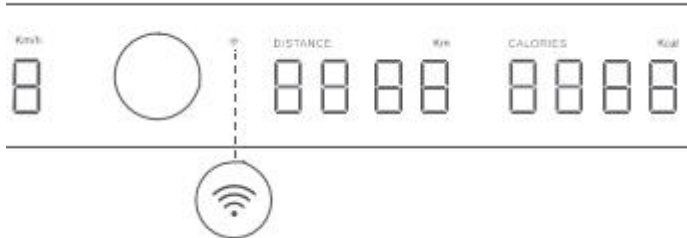

A kijelzőpanelen a villogó fény azt jelzi, hogy nincs kapcsolat, a folyamatosan világító fény jelzi, hogy van kapcsolat

3. Gyerekzár

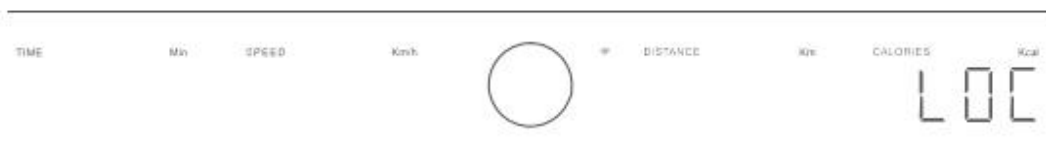

Aktiválja az alkalmazásban a gyerekzárát és a futópadot nem tudják elindítani, amíg a gyerekzár működésben van, addig LOCK felirat jelenik meg a kijelzőn.

4. Standby és Wake-up mód

Aikor Default módban (amikor minden érték 0 a kijelzőn) hosszan 3 másodpercig nyomja a tekerőgombot vagy a futópadon már 10 perce nem végeztek mozgást, a futópad Standby módba áll és a kijelzőn kialszanak a fények. Standby módban a tekerőgomb rövid megnyomásával felébreszthető a futópad, ez a Wake-up mód.

5. Hibakódok

E01	Szoftver túlterhelés	E07	Motorzár rotor védelem
E02	Hardver túlterhelés	E09	Motor nem indul
E03	IPM modul túlmelegedés	E12	Motor túlfeszültség védelem
E04	Feszültségcsökkenési védelem	E13	Túlterhelés elleni védelem
E05	Feszültségnövekedési védelem	E14	Területi jelvesztés
E06	Motor fáziskiesés elleni védelem	E15	Kommunikációs hiba

6. Útmutató a gyakorlatokhoz, edzéshez

Bemelegítés: Kezden 5-10 perc nyújtással könnyű edzés előtt

Edzés: Eddzen 20-30 percet alkalmanként az edzési zónájában. (Az edzés első pár hetében ne eddzen 20 percnél többet). Lélegezzen rendszeresen edzés közben.

Levezetés: Vezesse le az edzését 5-10 perc nyújtással. A nyújtás növeli az izmok flexibilitását és megelőzi az edzés utáni problémákat.

Megjegyzés: A készülék hangja 65 dB, amikor bekapcsolt állapotban van és a hang mértéke edzés közben ennél magasabb.

Szabadalmak és jogi eljárás

A Kingsmith WalkingPad Treadmillseries termékekre vonatkozó szabadalmakat a Beijing Kingsmith TechnologyCo.. Ltd. gyártja, és a vállalat tulajdonában van. Egyetlen szervezet vagy egyén sem másolhatja, terjesztheti a kézikönyv egészét vagy bármely részét a Kingsmith írásos engedélye nélkül, és nem használhatja fel ezeket a szabadalmakat engedély nélkül. A kézikönyv kinyomtatása során, amennyire csak lehetséges, különféle funkcionális leírásokat és utasításokat helyeztünk el benne. A termékfunkciók folyamatos fejlesztése és a tervezési változtatások miatt továbbra is előfordulhatnak eltérések a megvásárolt termékek között. A termékfrissítés miatt ez a kézikönyv eltérhet a tényleges termék színétől, megjelenésétől stb. Kérjük, tekintse meg az aktuális terméket.

Biztonsági előírások



A futópad mögött több mint 2000 mm-nek kell lennie. Vészhelyzet esetén mindkét kezével tarthatja a karfát, hogy megtámassza a testét, mielőtt leugrik a futópadról.

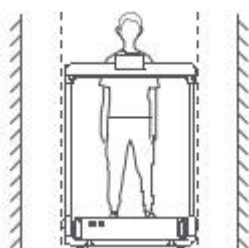

A futópad és a két oldalán lévő egyéb tárgyak közötti távolságnak legalább 500 mm-nek kell lennie.



Viseljen sportcipőt és -ruhát, és a futópad használata során mérsékeltén mozogjon a testköörülményeinek megfelelően. Ha kényelmetlenül érzi magát futás közben, azonnal álljon meg, és forduljon orvosához, hogy elkerülje a sérülés kockázatát



A termék használata előtt rögzítse a biztonsági zár másik végét a ruhájához. Vészhelyzet esetén húzza le a biztonsági zárat a futópad azonnali leállításához, húzza ki és tegye el ezt a biztonsági zárat a futópad használata után, vagy ha nem működik, használja arra, hogy megakadályozza a futópad véletlen bekapcsolását.

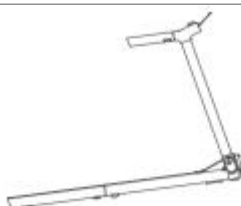

Ne használja a futópadot nedves vagy párás környezetben. Ne helyezze egyenetlen talajra.



Húzza ki a konnektorból, amikor nincsen használatban.



Ne lépjen a futópad fejére/elejére.

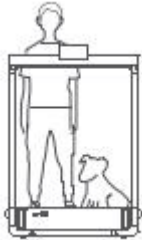

A futópad használatakor ne nedgedjen a közelébe állatokat/házikedvenceket.

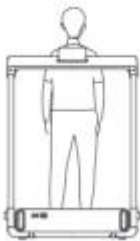

Ne használja a futópadot hátrafelé vagy oldalt állásban.



Idősebb emberek, gyerekek és várandós nők megfelelő körültekintéssel használják a futópadot.

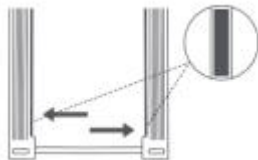

Amikor a futószalag jobbra vagy balra csúszik és eléri a minimum jelzést a futópad oldalán, állítsa le a futópadot és igazítsa középre a futószalagot.

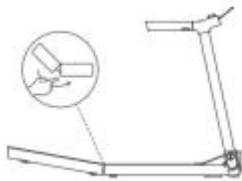

Vigyázzon a kezére.

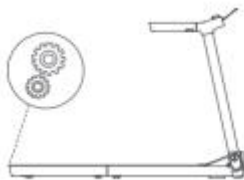

Figyeljen és tartsa karban a tartozékokat.



Ne hasjtsa össze, mielőtt kihúzná.



Tárolja egyenes felületen. Tartsa távol
gyermektől.



Ne álljon rá vagy szálljon le a futópadról működés
közben.



A futópad súlykapacitása 110 kg.

7. Gondozás és karbantartás

Futópad tisztítás



* Kapcsolja le és húzza ki a futópadot.* Vigyen fel megfelelő mennyiségű puha tisztítószeret egy darab 100% pamutszövetre. Ne permetezze a mosószert közvetlenül a futószalagra, és ne használjon savas vagy maró hatású tisztítószeret. Ezzel futószalag alját ne törölje le. Használat után tisztítsa meg egy száraz ruhával a portól és más foltok lerakódásától, amelyek a termék alatt és a vége mögött jelenhetnek meg a talajon, ha egy ideig nem használta.

Futószalag elcsúszása és beállítása



*Futószalag mozgatása balra: Forgassa el a bal állítócsavart egy 1/4 körrel az óramutató járásával megegyező irányban.

*A futószalag jobbra mozdul: Forgassa el a jobb oldali beállítócsavart egy 1/4 körrel az óramutató járásával megegyező irányba.

Futószalag elcsúszása: Forgassa el a bal és jobb állító csavarokat egy 1/2 kört az óramutató járásával megegyező irányban egyidejűleg.* Minden beállítás után a futópadnak 1-2 percig 3-4 km/h sebességgel kell működnie a beállítás ellenőrzéséhez. Ha szükséges, kérjük, kezdje újra.

Futószíj kenése



*Húzza ki és húzza ki a konnektornól is a futópadot.

* Emelje fel a futószalag szélét, és kenje be szilikonolajjal a belső felületét. Könnyebb kezelni, ha a futópad nincs teljesen széthajtva. Indítsa el a futópadot, használat előtt hagyja 3 km/h sebességgel 10 és 20 másodpercig járni. Minden alkalommal kenjen be 5-10 ml szilikonolajat, hogy elkerülje a szilikonolaj túlzott használata okozta elcsúszást és egyéb negatív hatásokat. Kenje be a futószalagot háromhavonta.

Hulladék és újrahasznosítás



A készülékben található akkumulátort el kell távolítani az ártalmatlanításhoz. Az akkumulátor cseréjéhez csak eredeti akkumulátort használjon, amely online alkatrészboltunkban beszerezhető. Az elemtartó a készülék hátulján található.

Nyissa ki a rekeszt úgy, hogy egy megfelelő csavarhúzóval távolítsa el a fedélben lévő csavart, majd nyomja meg a reteszelő retesz alsó végét a csatlakozókon. Így a csatlakozás mindkét oldala széthúzható egymástól. Új akkumulátor behelyezésekor nyomja össze a két csatlakozót, és ügyeljen arra, hogy a retesz az ütközőn reteszelődik. Soha ne dobja a régi akkumulátort a háztartási szemétkébe, hanem csak a megfelelő nyilvános gyűjtőpontok. Ez vonatkozik a hibás készülékek akkumulátorára is,



Az ezzel a szimbólummal jelölt készülékeket a háztartási hulladéktól elkülönítve kell ártalmatlanítani, mivel értékes, újrahasznosítható anyagokat tartalmaznak. A megfelelő ártalmatlanítás védi a környezetet és az emberi egészséget. A helyi hatóság vagy a kiskereskedő tájékoztatást nyújthat az ügyben.